

出埃及记读经资料

目录：

卷首记

概 论

第一题 神的拣选与人的堕落

第二题 人堕落在世界里的生活及光景

第三题 神所预备的拯救者

第四题 神呼召摩西并指示拯救的路

第五题 撒但对神子民的霸占

第六题 神的救赎

第七题 接受救赎的结果

第八题 神的引领

第九题 神的拯救

第十题 神的带领

第十一题 神的供应——降吗哪

第十二题 神的供应——赐活水

第十三题 神的帅领——与亚玛力人争战

第十四题 神的赏赐——得福与掌权

第十五题 神的恩言——说出祂拯救的目的

第十六题 事奉的准备之一 ——对付人的能力——降律法

第十七题 事奉的准备之二 ——对付人的方法——示明山上的样式

第十八题 山上的样式之一 ——法柜施恩座基路伯

第十九题 山上的样式之二 ——桌子与灯台

第二十题 山上的样式之三 ——帐幕，罩棚，竖板，幔子，门帘

第二十一题 山上的样式之四 ——铜祭坛

第二十二题 山上的样式之五 ——院帷、院门

第二十三题 山上的样式之六 ——燃灯之例及祭司的圣服

第二十四题 山上的样式之七 ——承接圣职之礼

第二十五题 山上的样式之八 ——香坛洗濯盆圣膏油及圣香

第二十六题 山上的样式之九 ——制造会幕的委派及目的

第二十七题 事奉的准备之三 ——显明人的无能

- 第二十八题 事奉的准备之四 ——仰望神的帅领
第二十九题 事奉的准备之五 ——借着神恩而奉献并与神配合
第三十题 事奉的凭借——会幕一 ——会幕的制造及建立
第三十一题 事奉的凭借——会幕二 ——会幕总论
第三十二题 事奉的凭借——会幕三 ——会幕的预表
第三十三题 事奉的凭借——会幕四 ——会幕经历

卷首记

台北教会于一九五六年五月定规各会所每拜四与众兄弟查读出埃及记，三会所负责弟兄要我负责。从五月十七日开始到十二月二十七日止，除了有两次传福音外，前后共三十一次；其中有三次由郑弟兄负责。讲的情形是这样：第六题分二次讲；第二十五题与二十六题合并成一次，第三十一题及其后者未讲；其他连概论在内，每次各讲一题。所讲者大多根据本书资讯。当时结果怎样，不能估量，然自己深得益处实是一大收获。

这些资料部分是由个人读经笔记及讲稿纲目。谢谢主，使我从字面下手（注意我的题目、分段、要节、人名、地名、背景），又藉默想而得资讯。当时因兄弟们要求，就编写讲义，陆续印发，第十八题后因材料众多，只有大纲，不能随讲全部编写，一直欠着，但因神的怜悯，长者们的鼓励，及一些爱主兄弟之爱护，是年在十二月间给我一段安静时间，也为我安排了环境，专一编写，完成此书。

我对圣经之熟读，实是神的恩典，从小祂就赐我有颗爱慕主话的心，让我用祂赐我的四分之一眼力，欢欢喜喜来读祂的话。至于偏爱出埃及记，首先是一九五〇年一次特别聚会中「神救赎的始终及经过」，引发了我对此书之兴趣。五二年与师范附中的弟兄们查读了一遍，五四年又与二会所青少年查读了一部分，该年秋天再听「生命读经训练」，就使我对出埃及记比其他旧约各卷较为熟悉。

也谢谢主借着丁良才的《出埃及注释》，桑安柱的《会幕精要》，包乐克的《帐幕宝训》，基督福音书局另一本有关出埃及记的书，以及那本比我年岁大的马金多出埃及记文言译本（是一位弟兄借我的）使我得益不少。因此谢谢主，本书实在是承继的。至于会幕结构方面，借着经文书本，细心研读使我得益不少。谢谢主也使我对出埃及记有了一个完整的系统领会及亮光。一个重点，基督是我们蒙救赎得拯救的根据，也是我们亲近神跟随神事奉神的凭借。

因着兄弟们的爱护，现在又借着一位弟兄出资，让此讲义成书，谢谢神。面对这本三十六年前的旧书，心中充满了感激，谢谢那些鼓励我的长者如张老弟兄，马老弟兄。谢谢当时帮我刻钢版的王弟兄，油印的高弟兄（虽然我们也已二十多年未见过面）再说谢谢那几本书的作者。当然更要谢谢神，祂赐我爱慕祂话的心又赐我许多教训与指引。可惜的是，似乎三十多年来，学得太慢，求主赦免，求主继续保守赐恩，赐我更多经历祂的自己——祂是我们蒙救赎得拯救的根源，也是我们亲近神，跟随神，事奉神的凭借。

一九九二年八月十八日于纽约雪城亭子间

概论

一、书名

1. 犹太人取本书开头两字作书名，其译意为「并且这些名字」证明本书是继续创世记的。
2. 七十士译本始照本书内容，名为 Exodus 意「走出」为各英文本所采用；中文译本加上所走出之地名，而称为「出埃及记」。这样从书名就能知道此书乃记载神如何使以色列民出了埃及地。

二、著者——摩西

1. 本书十七 14，三十四 27，证明本书是神命令摩西写的。
2. 徒七 37~38 证明摩西写这些是根据他从神那里得到的晓谕启示写的。
3. 新约中圣灵借着主的仆人引本书的话多次，证明本书不是遗传乃是准确的启示。
4. 我们的主至少也曾引过本书一次，并证明那话是神的话，那就是太二十二 31~32 所说的；被引用的话乃是本书三 6 的话。

三、着时——本书约写于主前一五〇〇年。

四、着地——约写于西乃旷野。

五、年代

1. 本书内容所包括的年代约有二百十六年，自主前一七〇六年起至主前一四九〇年（圣经提要第一卷）。
2. 关于出埃及时的法老是谁？考古学家有二种说法：（海莱氏圣经手册 74 页。）
 - a. 第一说认为出埃及时的法老，当是亚们侯泰第二（Amenhotep II），若是这样，则压迫以色列人顶厉害的法老将是谁？陶特姆斯第三（Thotmes III），而抚养摩西者即海师普撒皇后（Hatshepsut）。
 - b. 另一个说法是这样：出埃及时的法老当为莫奈他（Merneptah），雷米西斯第二（Rameses II）为压迫以色列人最厉害的法老，抚养摩西者为其女儿。不论谁是谁非，考古的发现却肯定了本书的记载乃是准确的历史。

六、信息

1. 本书的资讯显然是救赎，所以解经家多称之为「救赎的书」，因为它是神救赎计划的图样和模型。
2. 除了救赎是中心资讯之外，本书还讲到律法、会幕与祭司。因为神的子民蒙救赎以后，就当明白救赎者的旨意，而与祂交通，敬拜且事奉祂。

七、钥字和钥节——开启本书资讯的钥匙：

1. 救赎：

a.出三 8——我下来是要救他们脱离埃及人的手，领他们出了那地，到美好宽阔流奶与蜜之地，就是到迦南人、赫人、亚摩利人、比利洗人、希未人、耶布斯人之地。

b.出六 6——所以你要对以色列人说，我是耶和华，我要用伸出来的膀臂重重的刑罚埃及人，救赎你们脱离他们的重担，不作他们的苦工。

2.越过：

a.出十二 23——因为耶和华要巡行击杀埃及人，祂看见血在门楣上，和左右的门框上，就必越过那门，不容灭命的进你们的房屋，击杀你们。

b.出十二 27——你们就说，这是献给耶和华逾越节的祭；当以色列人在埃及的时候，祂击杀埃及人，越过以色列人的房屋，救了我们各家。于是百姓低头下拜。

3.事奉：

a.出三 12——神说，我必与你们同在，你将百姓从埃及领出来之后，你们必在这山上事奉我，这就是我打发你去的证据。

4.同住：

a.出二十五 8——又当为我造圣所，使我可以住在他们中间。

八、特点

1.本书中记载各种预表比创世记还多；尤其是关于基督的预表，因它的资讯是救赎，而基督就是神的救赎（林前一 30「但你们得在基督耶稣里是本乎神，神又使祂成为我们的智慧、公义、圣洁、救赎。」）。

例如：

a.摩西预表基督是神所特选的器皿，为我们的拯救者。

b.亚伦预表基督是我们的大祭司。

c.逾越节的羔羊预表基督是神的羔羊。

d.吗哪预表基督是我们生命的粮。

e.盘石预表基督为我们被击打，而供应生命。

f.会幕内的对象，甚至某些颜色，某些金属等等，都是预表基督。

2.以色列人「出埃及」的经历，都是预表今天基督徒的灵程。林前十 1~11：「弟兄们，我不愿意你们不晓得，我们的祖宗从前都在云下，都从海中经过；都在云里、海里受洗归了摩西，并且都吃了一样的灵食，也都喝了一样的灵水；所喝的，是出于随着他们的灵盘石，那盘石就是基督。但他们中间，多半是神不喜欢的人，所以在旷野倒毙。这些事都是我们的鉴戒，叫我们不要贪恋恶事，像他们那样贪恋的；也不要拜偶像，像他们有人拜的。如经上所记：『百姓坐下吃喝，起来玩耍。』我们也不要行奸淫，像他们有人行的，一天就倒毙了二万三千人。也不要试探主（「主」有古卷作「基督」），像他们有人试探的，就被蛇所灭；你们也不要发怨言，像他们有发怨言的，就被灭命的所灭。他们遭遇这些事，都要作为鉴戒，并且写在经上，正是警戒我们这末世的人。」读本书，当回忆我们蒙恩的故事。出埃及记诚然是我们的「天路历程」。

九、读本书的几个方法

- 1.事迹的读法——把书中事迹按次序记住，其他灵训预表，暂置不理。
- 2.人物的读法——以摩西或亚伦为主要人物去读其一生历史。
- 3.分析的读法——把全本分成若干大段若干小段，一一作纲目细读之。
- 4.预表的读法——依次把本书中关于基督的预表找出，并注上新约证明。
- 5.生命的读法——即根据「生命读经」把以色列人的历程对照看我们的经历来读它，并找出其「生命路线」。

十、分段——大段的分法

- 1.第一法——以所在地来分
 - a.在埃及——一章至十四章
 - b.从红海至西乃——十五章至十八章
 - c.在西乃山下——十九章至四十章
- 2.第二法——以事实来分
 - a.为奴——一章
 - b.救赎——二章至十五章 21 节
 - c.教育——十五章 22 节至十八章
 - d.传律法——十九章至四十章
- 3.第三法——以经历来分
 - a.神的拯救与带领——一章至十八章
 - (1) 神的拣选
 - (2) 人的堕落
 - (3) 拯救者的预备
 - (4) 撒但的霸占
 - (5) 神的救赎
 - (6) 神的拯救
 - (7) 神的带领和供应
 - B.事奉——十九章至四十章

第一题 神的拣选与人的堕落

一、经文

- 1.出一 1~7 (1 节原文:「并且这些名字,以色列的众子,记在下面,他们各带家眷和雅各一同来到埃及。」)

2.创一 26~28, 三 23~24, 十一 9, 十二 1~2, 十五 13~16, 四十六 1~4, 四十八 21, 五十 20、24~25。

二、分段

- 1.雅各家下到埃及寄居（一 1~5）
- 2.那一代的人都死了（一 6）
- 3.神却使他们生养众多（一 7）

三、要节

- 一 1 「并且……一同来到埃及」

四、信息：

1.神的拣选

a.神当初创造人时，祂的目的乃在人身上（创一 26~28）。

- (1) 祂要人有祂的形像。
- (2) 祂要人能代祂掌权。
- (3) 祂也要人与祂一同享受安息。

b.但被造的人堕落了（创三 23~24, 十一 9）。

- (1) 第一步的堕落是不凭灵而活。
- (2) 第二步的堕落是随从己意。
- (3) 第三步的堕落是体贴肉体。
- (4) 第四步的堕落是集体背叛神，到此人堕落到极点了。

c.人因堕落带来了「族类转换」。

- (1) 神的目的本来都寄托在亚当及其族类身上。
- (2) 但亚当及其族类已堕落到无可救药的地步，无法再完成神的心意。
- (3) 亚当及其族类虽无法达到神的目的，神的旨意却不能废去。
- (4) 神就重新来一个新的起头，拣选了亚伯拉罕及其族类（创十二 1~2）。
- (5) 神要藉亚伯拉罕及其族类来达到祂的目的，成全祂的旨意。
- (6) 神也要藉亚伯拉罕及其族类，把神所赐给人的福分（即神的心意），转到一切被造的亚当族类身上去。

d.这一个「族类转换」就是神的拣选。

- (1) 是神预定的（弗一 4「从创立世界以前……拣选……」）。
- (2) 不在乎人的行为（罗九 11「神拣选人……不在乎人的行为」）。
- (3) 是出于神的（罗九 11「拣选……乃在乎召人的主」）。
- (4) 是因着神的爱（弗一 5「因爱我们就……预定我们……」）。

(5) 是为要叫我们得永生（徒十三 48 原文「预定得永远生命」）。

e. 神的拣选完成了神的心意。

(1) 神拣选了亚伯拉罕及其族类，而在创世记末了，我们看见约瑟完成了神的心意，他在埃及彰显了神的形像，也通行于神的权柄。

(2) 神所拣选的教会，那天也要完成神的心意。

2. 人的堕落

a. 人的堕落是堕落到世界里去了。

(1) 在雅各、约瑟身上，我们看见神的目的已经达到了。

(2) 但在其他以色列民身上，我们却看见他们是堕落到世界里去了。

① 这是神许可的（创四六 1~4）。

② 为要显明神的大能及智慧（创五十 20）。

b. 所以需要救赎。

(1) 在亚伯拉罕等人身上，我们看见人蒙召的一面。

(2) 但人实在是堕落到罪恶及世界里去了。

(3) 所以需要神的救赎。

(4) 以色列民的经历就是这一面的描写。

c. 这救赎乃是神预定的。

(1) 远在亚伯拉罕时，神就预定了这事（创十五 13~16）。

(2) 这拯救是雅各、约瑟所坚信的（创四八 21，五十 24~25）。

五、重点

神的目的在人身上，人虽堕落，神却要来拯救。

六、人名

1. 以色列	Israel	雅各之新名，神给他的。意「与人、与神较力都得了胜」。文意「神的君王」。
2. 雅各	Jacob	以撒之子，抓住、狡猾之意。
3. 流便	Reuben	雅各之子，就是有儿子的意思。
4. 西缅	Simeon	雅各之子，就是听见的意思。
5. 利未	Levi	雅各之子，就是联合的意思。
6. 犹大	Judah	雅各之子，就是赞美的意思。
7. 以萨迦	Issachar	雅各之子，就是价值的意思。
8. 西布伦	Zebulun	雅各之子，就是同住的意思。

9.便雅悯	Benjamin	雅各之子，就是右手之子，福祉之子的意思。
10.但	Dan	雅各之子，就是伸冤的意思。
11.拿弗他利	Naphtali	雅各之子，就是相争的意思。
12.迦得	Gad	雅各之子，就是万幸的意思。
13.亚设	Asher	雅各之子，就是有福的意思。
14.约瑟	Joseph	雅各之子，就是增添的意思。

七、地名

埃及	Egypt	黑土两块地之意，在地中海南、红海西。
----	-------	--------------------

八、疑难

1.下埃及人数问题：

a.创四六 27，出一 5，均记七十人，而徒七 14，记七十五人。

b.据说司提反所说的七十五人，乃根据七十士圣经译本而来，读译本的创四六 27，比希伯来原文本多记了玛拿西一个儿子、二个孙子，以法莲二个儿子、一个孙子；故多记了五个人。

第二题 人堕落在世界里的生活及光景

一、经文：出一 8~22

二、分段

1.埃及新王定意苦待以色列人（一 8~10）

2.法老待以色列人恶计之一——使他们做苦工（一 11~14）

a.叫他们建造积货城（11）。

b.以色列人却越发蔓延（12）。

c.埃及人加重他们的工作（13~14）。

3.法老待以色列人恶计之二——灭绝他们的后代（一 15~22）

a.命收生婆杀死以色列人临盆的男孩（15~16）。

b.收生婆敬畏神，存留男孩，巧言对答，蒙神厚待（17~21）。

c.法老命众民将以色列男孩丢入河里（22）。

三、要节

一 14「他们因做苦工要得命苦，……在一切的工上都严严地待他们。」

四、信息

1.人是堕落到世界里去

a.人的堕落开始于罪，结果是落到世界里去。

- (1) 罪不过是玷污人，叫人远离神。
- (2) 世界却是霸占人，叫人不要神。

b.创世记中人堕落的路线就是这样。

- (1) 人是从伊甸园开始堕落，而落到巴别去。
- (2) 巴别乃是一个不要神的地方。
 - ① 他们否认神的主权，分地立国。
 - ② 他们事奉偶像，离弃真神（书廿四 2~3）。
 - ③ 他们烧砖，造城建塔，高举人而不要神。

c.埃及与巴别均是预表世界。

- (1) 埃及有巴别的特征。
 - ① 否认神的主权——「不认识约瑟的新王」所表明的。
 - ② 事奉偶像——埃及的神比巴别还多。
 - ③ 和泥做砖造城——人工配土料，而不事奉神。

(2) 埃及与巴别的不同。

- ① 巴别预表世界的宗教与混乱。
- ② 埃及预表世界的统治与霸占。

（所多玛预表世界的罪恶。）

d.以色列人下埃及预表人堕落在世界里。

e.堕落在世界里的原因——为了生活。

- (1) 创世记中的证明。
- (2) 以色列人下埃及的证明。

2.人堕落在世界里的生活及光景

a.受撒但的统治。

- (1) 这世界的王乃是撒但。
- (2) 牠的工作就是辖制人。
 - ① 用重担来辖制人的时间。
 - ② 用痛苦来威胁人的心灵。
 - ③ 用劳碌来剥夺人的事奉。
- (3) 牠的目的就是毁灭人。

① 使人从地上消灭。

② 使人无法完成神的目的。

b.为生活而劳苦。

(1) 有苦工，有重担。

(2) 觉得命苦，没有指望。

c.不能事奉神。

(1) 神拣选他们是叫他们事奉神。

(2) 如今因生活的忙碌而不能事奉神。

3.神的看顾

a.神拯救的迟延。

(1) 神的拯救有一定的时候。

(2) 神的拯救需要人的呼求。

b.神暗中地看顾。

(1) 神虽迟延祂的拯救，神却还使之生养众多。

(2) 神所以使之生养众多，证明神对他们没有失望。

(3) 并且神在暗中为他们准备了拯救者。

五、重点

人堕落到世界里去，受尽了撒但的欺凌，结局是可怕的，然而神在暗中却还有看顾。

六、人名

1.法老 Pharaoh 埃及王之通称。

2.施弗拉 Shiprah 美丽、佳美之意，希伯来人之收生婆。

3.普阿 Puah 光辉、光耀之意，希伯来人之收生婆。

4.希伯来 Hebrew 意「伯拉河彼岸之居民渡河而来」，初用于创十四 13，指亚伯拉罕及其子孙而言。

七、地名

1.比东 Pithom 意「狭口」，在埃及河东歌珊地。

2.兰塞 Raamses 意「太阳之子」，在埃及河东，歌珊地砂洲之琐安田。

八、背景

1.不认识约瑟的新王

a.埃及十六、十七两朝代，名喜克索朝（Hyksos Kings）又名牧人朝（Shepherd Kings），他们由北方

侵入埃及，既征服了埃及，也就做了埃及的法老，建都于但尼斯（Tanis）。

b.牧羊朝君王，非埃及本地人，且为闪族一支，与以色列人可谓同宗，所以以色列人下埃及时，他们给予以色列人特殊地位，且赐予歌珊地，因此造成了埃及人对以色列人的仇恨。

c.约瑟与其家属下埃及时之法老，据云为牧羊朝著名君主亚斐比第二（Apepi II）。

d.后来埃及本地人兴起有名的阿摩色斯第一（Amosis I），赶出了牧羊朝，建立了埃及第十八朝，也就开始了对以色列人的排斥及镇压政策，遂使以色列人降为奴隶。

e.所谓不认识约瑟的新王，可能就是阿摩色斯第二，也可能是陶特姆斯第三。

f.这些给我们证明出埃及记所记乃是准确的历史。

2.关于比东、兰塞的建造

a.一八八三年，拿维（Vaville）鉴明了比东遗址，并发现了一个碑铭，上写「我在东方的要塞处建立了比东」。

b.一九〇五年毕特利鉴明了兰塞遗址。一九二二年宾雪文尼亚大学博物馆的费舍（Fisher）又发现了关于建造兰塞的墓石，上面写「用亚洲的闪族（希伯来）奴隶建立了兰塞」。

c.这些考古的发现也证实了出埃及记的记载是确实的。

3.和泥做砖——埃及人建造住宅、庙墙、城墙，多是用砖。因埃及雨水甚少，他们的砖不用过火，乃以很大的土坯当砖；他们将土阴湿，又加上割碎的草和之成泥，放在洒了干灰的模内，压实，把余土割去，扣在场上晒干。

4.把男孩在在河里的事

a.此河是指尼罗河，埃及人拜尼罗河为神，也饮过这河里的水。

b.尼罗河中产鳄鱼最多，丢下的婴孩未经腐烂就被鳄鱼所吞，不影响他们的食水问题。

c.埃及人以婴孩为奉献给河神、鳄鱼神的上好祭物，所以他们乐意把以色列的男孩丢入河里。

第三题 神所预备的拯救者

一、经文

1.出二 1~25

2.徒七 17~29；来十一 23~27

二、分段

1.摩西的幼年（二 1~10）

a.摩西的父母都是利未家的人（1）。

- b.摩西出生后因俊美而被藏匿三个月（2）。
- c.以后被放在箱内，搁在河边（3~4）。
- d.法老的女儿来河边，看见了，就可怜那孩子（5~6）。
- e.孩子的姐姐为法老女儿叫奶妈（7~8）。
- f.孩子的母亲为法老女儿奶养孩子（8~9）。
- g.孩子渐长，做了法老女儿的儿子，被取名叫摩西（10）。

2.摩西的逃亡（二 11~22）

- a.摩西长大去看望他的弟兄（11）。
- b.摩西打死一个欺侮希伯来人的埃及人（11~12）。
- c.次日摩西欲调停两个希伯来人的争吵而被拒绝（13~14）。
- d.摩西因怕法老杀他而逃往米甸（14~15）。
- e.摩西助女子打水饮羊而被流珥接待（16~20）。
- f.摩西与那人同住并娶妻生子（21~22）。

3.以色列人蒙拯救前的景况（二 23~25）

- a.以色列人因在埃及的苦工，就叹息哀求（23）。
- b.神听见他们的哀声，就纪念祂所立的约而看顾他们（24~25）。

三、要节

出二 25「神看顾以色列人，也知道他们的苦情。」

四、信息

1.神在暗中预备拯救者

- a.不是根据人的祈求——出一章内读不到以色列人的呼求。
- b.乃是因着神的立约（创十五 12~21，三 15）。

2.拯救者的被带进

- a.借着一班敬畏神的人（出一 1；太一 19、24；路一 38、46~55）。
- b.借着信心（来十一 23；路二 25~38）。

3.拯救者幼年的遭遇

- a.为人所害（出二 3；太二 13~18）。
- b.出于埃及（出二 10~11；太二 15）。

4. 拯救者的心志

- a. 有信心（来十一 24~27）。
- b. 撇弃一切（来十一 24~27）。
 - (1) 不肯称为法老女儿之子。
 - (2) 不愿暂时享受罪中之乐。
 - (3) 宁可和神的百姓同受苦害。
 - (4) 看为基督受凌辱比埃及的财物更宝贵。
 - (5) 离开王宫。
- c. 看望弟兄（徒七 23），「看望」有「帮助」之意在内。
- d. 忠于神家（来三 2）。

5. 拯救者的被对付（徒七 23~28）

- a. 对付的对象。
 - (1) 对付人的能力（徒七 23~28）。
 - (2) 不是对付心愿（徒七 35）。
- b. 对付的目的。
 - (1) 使之认识自己。
 - (2) 使之学习顺从（来五 7~9）。
 - (3) 使之与弟兄一样（来二 14~18）。
 - (4) 使之能同情弟兄（来四 15）。

6. 拯救者的显明

- a. 必须等到时候（出二 23；罗六 6）。
- b. 必须有人呼求（出二 23）。
- c. 根据神的约（出二 24）。
- d. 根据神的爱（出二 2；约壹四 9）。

五、重点

神眷顾祂的百姓，凭约为他们预备拯救者。

六、人名

- 1. 摩西 Moses 「因我把他从水里拉出来」。
- 2. 流珥 Reuel 又称叶忒罗（出三 1），何巴之父（民十 29），非创三十六 4 之流珥，意「神

- 的朋友」。
- 3.革舜 Gershom 摩西之子，意「因我在外邦做了寄居的」。
- 4.西坡拉 Zipporah 流珥之女，摩西之妻，意「小鸟」。
- 5.亚伯拉罕 Abraham 多国之父的意思。
- 6.以撒 Isaac 亚伯拉罕之子，「欢笑」之意。

七、地名

- 米甸 Midian 「争论」之意，因族得名，米甸族为亚伯拉罕从基土拉所生的。米甸的后裔（创二十五 1~6），位在西乃半岛的南部及亚拉伯沙漠之西部，北为以东。

八、历史

1.摩西在埃及

当时埃及的学术最为高明，他们在医学、算学、天文学、自然科学上都很有成就，摩西就在王宫里学了埃及人一切的学问（徒七 22）；史家约瑟夫云，当埃提阿伯人侵犯埃及国时，摩西曾领兵打败之。

2.米甸的祭司

米甸为亚伯拉罕的后裔，他们中间必有人是敬拜真神的。在古时，大概没有特别的祭司、先知，惟有各家族之长者为祭司。

九、预表

1.摩西预表基督，为以色列的拯救者（路四 18）

- a.为神所特选的（徒七 25；约三 16）
- b.被以色列人弃绝而转向外邦（徒七 23~29；十八 5~6）
- c.在被弃之时，得一外邦新妇（出二 13~21）
- d.以后复为以色列人的拯救者（出四 31；罗十一 24~26）

2.摩西预表基督四种职分

- a.为先知（申十八 15~19；徒三 22~23）
- b.为中保（出卅二 31~35；约壹二 1~2）
- c.为代求者（出十七 10~16；来七 25）
- d.为元帅（出四 10；来二 10）

3.摩西被救出预表我们的得救

a.他被放在蒲草箱中

- (1) 耶稣基督神的圣子，为人尝过死味，祂就是那个「箱」，主在十字架上的时候，神就把我们放在祂里面。
- (2) 信主的人，就如同摩西一样，出死入生，接受了儿子的灵，被称为全能神的儿女。
- (3) 这箱如同挪亚的方舟一样预表基督。

b.他被父母抚养

- (1) 摩西被救以后，又暂时寄育于他父家，生长于旧环境中。
- (2) 我们虽已出死入生，成为神的儿女，但还未长大成人，在基督里还是婴孩。所以得救后，也还在旧环境中，等到时候成熟，神必引我们进前。

c.他在埃及四十年

- (1) 摩西在埃及四十年，学会了埃及一切的学问。
- (2) 「那承受产业的……但为孩童的时候，却与奴仆毫无分别；乃在师傅和管家的手下，直等他父亲预定的时候来到。」（加四 1~2）。
- (3) 我们在神所安排的环境下，也该有所学习，预备将来被神使用。

第四题 神呼召摩西并指示拯救的路

一、经文：出三 1 至四 17

二、分段

- 1.神在荆棘火焰中向摩西显现（三 1~6）。
- 2.神打发摩西领以色列人出埃及（三 7~12）。
- 3.神介绍自己并预示拯救过程（三 13~22）。
- 4.神赐给摩西蒙差遣的证据（四 1~10）。
 - a.杖变蛇及复原的证据（四 1~5）。
 - b.手生大麻风及复原的证据（四 6~7）。
 - c.水变血的证据（四 8~10）。
- 5.神赐给摩西口才并立亚伦相助（四 11~17）。

三、要节

三 8 「我下来是要救他们脱离埃及人的手，领他们出了那地，到美好宽阔流奶与蜜之地。」

四、信息

- 1.神拯救的时候

a. 必须等到人的心转向神（二 23）。

b. 必须等到神的器皿被训练好。

(1) 这时的摩西乃是一个停下自己的人——四十年牧羊所说明的。

(2) 这时的摩西乃是一个对己绝望的人——诗九十篇所说明的。

2. 神拯救的原因

a. 因祂的怜悯——三 7~8 「……看见了……听见了……知道……我下来是要救他们……。」

b. 因祂的立约——二 24 「神……就纪念祂与……所立的约。」

3. 神拯救的能力——神自己

三 8 「我下来要……领他们出了那地……。」

a. 祂是我们祖宗的神（三 6、15）。

b. 祂是永活的神（三 6；路廿 37~38）。

c. 祂是自有永有的（三 14）。

4. 神拯救的凭借——需要人的同工

三 10 「故此我要打发你……领出来。」

a. 与神同工者消极方面应有的认识。

(1) 荆棘的教训

① 自己本身乃是微不足道被咒诅的人。

② 乃是作器皿彰显神的荣耀，而毋需使用、消耗自己。

(2) 杖的教训

① 我们所依靠为生的能力反是有害于我们的。

② 惟有奉献在神手中才能变成神的杖。

(3) 大麻风的教训

① 一切出于自己的，都是污秽的。

② 在神手中的，才是新造的。

(4) 水变血的教训

① 我们的生命不过是死亡而已。

b. 与神同工者积极方面应有的认识。

(1) 呼召我们的乃是神（三 6）。

(2) 祂必与我们同在（三 12）。

(3) 祂是自有永有的（三 14）。

(4) 祂必亲自做工（三 19~21）。

(5) 祂必赐给应用的恩赐（四 11」15）。

(6) 祂必指教一切当行的事（四 15）。

5. 神拯救的经过

- a.是神预定的——（三 19~22）「我知道……我必……我必……这样……。」
- b.是神自己动工来完成的（三 19~22）。「用大能的手……我必伸手……我必叫……。」

6.神拯救的目的

- a.使我们脱离埃及（出三 8 上；西一 13 上）。
- b.使我们进到美地（出三 8 下；西一 13 下）。
- c.使我们能事奉祂（出三 12；来九 14）。

五、重点

神的工作需要人的配合，但人在神的事上不过是一个器皿而已。

六、人名

- | | | |
|--------|-----------|--|
| 1.叶忒罗 | Jethro | 意「居首位者」，摩西岳父，即流珥。 |
| 2.亚伦 | Aaron | 意「非常高贵」，利未后裔，暗兰、约基别之子，米利暗之弟，摩西之兄，娶以利沙巴为妻，为第一任大祭司。 |
| 3.迦南 | Canaan | 意「低地」，为挪亚之孙，含之子。其后裔遍居巴勒斯坦，故该地也称迦南地。所谓迦南人有二说，广义指凡居迦南地的人，狭义指住在沿海并约但谷之一族。 |
| 4.赫人 | Hittite | 「赫」意「可畏」，为迦南次子，后成一族，居希伯仑。 |
| 5.亚摩利人 | Amorite | 意「山民」，为迦南后裔，早先占死海西部，后至隐基底之高地，又西伸至希伯仑，沿约但河而延至黑门山根，环抱基列与巴珊，与迦南族为迦南地之两大族。 |
| 6.比利洗人 | Perizzite | 意「田舍乡下人」，迦南一族居于山间空旷之地，为无墙村落之居民。 |
| 7.希利人 | Hivite | 「村民」之意，为迦南一族，分队散居，在示剑、基遍及利巴嫩山下，黑门山附近。 |
| 8.耶布斯人 | Jebusite | 为迦南一族，彼等居耶布斯，即后来之耶路撒冷。约书亚时，杀其王亚多 |

尼洗德，但却没赶出，乃住其城。直到大卫年间，其城才被攻取。

七、地名

- 1.何烈山 意「干旱不毛之地」，山名，在西乃半岛上，为全岭通称，西乃山为一峰名。
- 2.流奶与蜜之地 指迦南地。埃及国最肥沃之地，宽不过三十里，但神应许亚伯拉罕的地，从埃及直到幼发拉底河，面积约五万平方里，那里出产丰富，花草茂盛，故有此称。（参考丁良才出埃及记注释）

第五题 撒但对神子民的霸占

一、经文：出四 18，十一 10

二、分段：（凡分段上有△者，说出撒但对神子民的霸占。）

- 1.摩西应召前往（四 18~31）
 - a.告别岳父，带妻、子同回埃及（18~31）。
 - b.神再指示摩西当说的话（21~23）。
 - c.摩西因血免死（24~26）。
 - d.神打发亚伦迎接摩西（27~38）。
 - e.摩西、亚伦招聚以色列长老传神旨（29~30）。
 - f.百姓因神眷顾而敬拜（31）。
- 2.摩西与法老的交涉（五 1 至七 13）
 - a.摩西初次与法老交涉（五 1~21）。
 - (1) 摩西、亚伦见法老，要求使百姓去事奉神（1）。
 - △(2) 法老不承认神，拒绝摩西（2~5）。
 - △(3) 法老命督工官长加重以色列人的工作（6~10）。
 - (4) 以色列人因不能完工而受责打（10~14）。

(5) 以色列官长哀求法老而被拒绝 (15~18)。

(6) 以色列官长误恨摩西、亚伦 (19~21)。

b. 摩西退到神前得到坚定 (五 22 至七 7)。

(1) 摩西退到神前求问 (五 22~23)。

(2) 神应许坚定所立的约 (六 1~8)。

(3) 摩西转告百姓，百姓不听 (9)。

(4) 神打发摩西再向法老交涉 (10~13)。

(5) 附记以色列人家长的名字 (14~27)。

(6) 耶和华设立亚伦为摩西说话，并再次预示拯救过程 (六 28~七 7)。

c. 摩西二次与法老交涉 (七 8~13)。

(1) 神指示交涉时可行神迹 (七 8~9)。

(2) 摩西遵神吩咐使杖变蛇 (10)。

(3) 法老召行法术者照行之 (11~12)。

(4) 亚伦的杖吞了行法术者的杖 (12)。

(5) 法老心硬，不听摩西 (13)。

3. 神用灾难击打法老 (七 14 至十一 10)。

a. 第一灾——水变血之灾 (七 14~25)。

(1) 神指示摩西当说的话，当行的事 (七 14~19)。

(2) 亚伦以杖击打河水，使之变作血 (20~21)。

(3) 埃及行法术的照样而行 (22)。

(4) 法老不把这事放在心上 (23~25)。

b. 第二灾——蛙灾 (八 1~14)。

(1) 神指示摩西当说的话，当行的事 (八 1~5)。

(2) 亚伦伸杖使青蛙遍地 (6)。

(3) 行法术的也叫青蛙上了埃及地 (7)。

(4) 法老允许百姓去事奉神，只要摩西使青蛙离开 (8~11)。

(5) 摩西祷告使青蛙死去，法老却又不肯使百姓去事奉神 (12~15)。

c. 第三灾——虱灾 (八 16~19)。

(1) 神指示摩西当行的事 (16)。

(2) 亚伦伸杖击打尘土，就有了虱子 (17)。

(3) 行法术的不能照样行，承认这是神的手段 (18~19)。

(4) 法老却心里刚硬 (17)。

d. 第四灾——蝇灾 (八 20~32)。

(1) 神指示摩西通知法老，要降蝇灾 (20~23)。

(2) 神使蝇成群败坏埃及地 (24)。

△(3) 法老许以色列人原地祭祀神 (25)。

(4) 摩西云要走三天路程去旷野事奉神 (26~27)。

△(5) 法老允许他们，只是不许走远 (28~29)。

(6) 神听摩西祷告使苍蝇离开埃及，法老却又硬了心 (30~31)。

e.第五灾——畜疫之灾 (九 1~7)。

(1) 神指示摩西通知法老要降瘟疫 (1~5)。

(2) 神于第二天照所说的而行 (6)。

(3) 以色列人未受灾祸，法老心却固执刚硬 (7)。

f.第六灾——疮灾 (九 8~12)。

(1) 神吩咐摩西取几捧炉灰，向天扬起 (8~9)。

(2) 摩西照神吩咐而行，人身上就有了疮 (10)。

(3) 行法术的站立不住 (11)。

(4) 法老心仍旧刚硬 (12)。

g.第七灾——雹灾 (九 13~35)。

(1) 神叫摩西传言法老，要降雹灾 (13~19)。

(2) 法老臣仆对神言的反应 (20~21)。

(3) 神指示摩西向天伸杖 (22)。

(4) 摩西照神吩咐而行，神就降下冰雹 (23~26)。

(5) 法老允百姓去事奉神 (27~32)。

(6) 摩西为之祷告，雹灾之后法老又不许百姓去事奉神 (33~35)。

h.第八灾——蝗灾 (十 1~20)。

(1) 神叫摩西传言法老，要降蝗灾 (1~2)。

(2) 摩西照神吩咐转告法老 (3~6)。

(3) 法老臣仆劝告法老 (7)。

(4) 法老允许壮年人去事奉神 (8~10)。

(5) 神吩咐摩西伸杖而降灾 (12~15)。

(6) 法老认罪请求代祷 (16~17)。

(7) 灾止，法老心又刚硬 (18~20)。

i.第九灾——黑暗之灾 (十 21~29)。

(1) 神吩咐摩西伸杖降黑暗之灾，摩西照之而行 (21~23)。

△(2) 法老允许百姓去事奉神，但要留下牛羊 (24)。

(3) 摩西交涉，必须带牛羊去 (25~26)。

(4) 法老不肯，不许摩西再来见他 (27~29)。

j.神以末次灾警告法老 (十一 1~10)。

- (1) 神指示摩西再使一灾临到法老，然后百姓必能出去（1~3）。
- (2) 摩西传言法老，神必击杀埃及地的长子（4~9）。
- (3) 法老继续心硬（10）。

三、要节

九 13~14「耶和华希伯来人的神这样说：容我的百姓去，好事奉我。因为这一次我要叫一切的灾殃临到你和你臣仆并你百姓的身上，叫你知道在普天下没有像我的。」

四、信息

1. 神的心意

- a. 要祂的百姓脱离埃及（五 1）。
- b. 要祂的百姓事奉祂（五 3）。

2. 撒但的霸占

- a. 霸占的原因——否认神（五 2）。
- b. 霸占的方法——借着劳碌的工作（五 9）。
- c. 霸占的目的——使人不能事奉神（五 9）。

3. 神的对付

a. 对付的方法。

- (1) 用警告、灾殃，一次一次地击打法老本身。
- (2) 分别祂的百姓，加以保护（八 22，九 4、20，十 23，十一 7）。

b. 对付的目的

- (1) 为要刑罚埃及人（六 6，七 4）。
- (2) 使人认识神（八 22，九 14）。
- (3) 使神的名传遍天下（九 16）。
- (4) 使法老让百姓离开埃及（十一 1~2）。

4. 撒但的让步

a. 是一步步地让步。

- (1) 否认神（五 2）。
- (2) 加重苦工（五 9）。
- (3) 只许留在原地事奉（八 25）。
- (4) 不许走远（八 28）。
- (5) 不许都去（十 11）。
- (6) 不许带所有的去（十 24）。

b、终止是全部放弃（十一 8）。

五、重点

神的百姓被撒但霸占不能事奉神，神就用大能击打撒但，使祂的百姓能脱离撒但的霸占。

六、人名

- | | | |
|--------|---------|--|
| 1.哈诺 | Hanoch | 供献的之意，流便之子（创四六 9）。 |
| 2.法路 | Pallu | 有名声之意，流便之子（创四六 9；民廿六 5；代上五 3）。 |
| 3.希斯仑 | Hezron | 围住之意，流便之子（创四六 9；民廿六 6）。 |
| 4.迦米 | Carmi | 修理葡萄园者之意，流便之子（民廿六 6）。 |
| 5.耶母利 | Jemuel | 神的日子之意，西缅之长子（创四六 10；民廿六 12；代上四 24）。 |
| 6.雅悯 | Jamia | 右手之意，西缅之子。 |
| 7.阿辖 | Ohad | 力量之意，西缅之子，此名未见于西缅家族的名中，大概因他无后裔的缘故（创四六 10；民廿六 12~14）。 |
| 8.雅片 | Jachin | 设立之意，西缅之子（创四六 10；代上四 24）。 |
| 9.琐辖 | Zohar | 白的意思，西缅之子（创廿五 9，出六 15）。 |
| 10.扫罗 | Saul | 求问之意，西缅之子，是迦南女子所生的（创四六 10）。 |
| 11.革顺 | Gershon | 放逐充军之意，利未长子（创四六 11；代上六 1）。 |
| 12.哥辖 | Kohath | 集会或立盟约之意，利未之子，摩西之先祖（创四六 11） |
| 13.米拉利 | Merari | 苦或苦恼之意，利未之第三子（创四六 11）。 |
| 14.立尼 | Libni | 白色或超越之意，革顺之子（民三 18；代上六 17~20）。 |
| 15.示每 | Shimi | 有名声之意，革顺之子（民三 18；代上六 17）。 |

- | | | |
|---------|-----------|---|
| 16.暗兰 | Amram | 高峰之意，哥辖之子，摩西的父亲（代上六3）。 |
| 17.以斯哈 | Izhar | 油或受膏的意思，利未的曾孙，哥辖之子，可拉之父（民三19，十六1）。 |
| 18.希伯伦 | Hebron | 友谊之意，哥辖第三子（民三19、27）。 |
| 19.乌薛 | Uzziel | 意即神的权力，哥辖之子（利十4；民三19）。 |
| 20.抹利 | Mahali | 有病之意，利未之孙，米拉利之子（民三20；代上廿三21） |
| 21.母示 | Mushi | 荒芜或烧过之意，米利拉之子（民三20；代上六19~47）。 |
| 22.约基别 | Jochebed | 意即主是她的荣耀或主是尊贵的，利未女子，暗兰之妻，即摩西、亚伦的母亲（民廿六59）。 |
| 23.可拉 | Korah | 秃头或冰之意，以斯哈之子，因背叛，主使地开口吞灭之，但其众子没有死亡，所以诗篇中有可拉后裔所作之诗（民十六31~32，廿六11）。 |
| 24.尼斐 | Nepheg | 发芽的意思，哥辖的子孙，以斯哈之子。 |
| 25.细基利 | Zichri | 纪念或有名的意思，以斯哈之子。 |
| 26.米沙利 | Mishael | 意即谁能与神相比，属哥辖族，乌薛之子（利十4）。 |
| 27.以利撒反 | Elzaphan | 意即神所保护的，或丰富的神，哥辖族的一个首领乌薛之子（利十4；民三30~31）。 |
| 28.西提利 | Zithri | 意即保护的，哥辖族，乌薛之子。 |
| 29.亚米拿达 | Amminadab | 意即王的亲属，为大卫之七世祖，其子拿顺为犹大支派的首领，其女儿以利沙巴为亚伦之妻（得四18~22；代上二10；民一7，二3，七12，十14）。 |
| 30.拿顺 | Naashon | 男巫之意，亚米拿达的儿子，为数点民数犹大支派的一首领（民一7）。 |
| 31.以利沙巴 | Elisheba | 神是他的誓言之意，为亚伦之妻。 |

32.拿答	Nadab	意即大量的，亚伦的长子，因献凡火而死（利十 1~2）
33.亚比户	Abihu	神是他的父，亚伦之第二子，因献凡火而死（利十 1~2）。
34.以利亚撒	Eleazar	意即神所帮助的，亚伦的第三子（民三 2）。
35.以他玛	Ithamar	棕树地之意，亚伦的第四子（民三 4）。
36.亚惜	Assir	俘虏者之意，可拉的儿子（代上六 22）。
37.以利加拿	Elkanah	意即神所预备的，可拉的儿子，曾免于灾难者（民廿六 11）。
38.亚比亚撒	Abiasaph	聚会的父，利未人，可拉的儿子，又名以比雅撒（代上六 23、37）。
39.普铁	Putiel	忧伤之意，亚伦儿子，以利撒的岳父。
40.非尼哈	Phinehas	铜嘴之意，亚伦的孙子，以利撒之子，圣经论及他的事有以下几处（出六 25；代上六四 4；拉七 5；民廿五 6~18；诗一〇六 30~31；民卅一 6；书廿二 13~20；士廿 28；书廿四 33）。

七、地名

1.歌珊	Goshen	边疆之意，引近之意，以色列人所居埃及的一区，尼罗河三角洲上。
------	--------	--------------------------------

八、疑难

1.在摩西回埃及的路上，神为什么要击杀他？一般解说：因为摩西的两个儿子未受割礼，人要事奉神必须先对付他的肉体。

2.法老心里刚硬的事

a.经上有云：「我要使他的心刚硬」（出四 21）。有人解说：

- (1) 这是预言，出于神的先见，而不是神使之所为。
- (2) 圣经中也有说他自己硬着心，法老不听神，所以神就任凭他。
- (3) 以色列人的「使」有「容」或「准」的意义在内。

b.不论如何，目的是为了彰显神的权能（罗九 17~23）。

九、历史

1.比东的砖——拿维（Neville）在一八八三年，及开尔（Kyle）在一九〇八年，都在比东城发现墙壁下层的砖内乃是满了好草，到了中层草就较少些，还是连根都拔不来的梗株，到了最上层砖内，就一点草都没有了，而且纯粹的泥土，这是出埃及记事实准确的一个有力证明。

2.埃及的宗教——埃及原是一神教，逐而成多神教，而用动物作代表，像公牛、蛇、青蛙等等，神给埃及的十大灾难，统是打击埃及的诸神。

3.法老长子的死亡——历史告诉我们，亚们侯泰第二的承继者，陶时姆斯第四，不是他的长子；又莫奈他的长子也死于非命，这样不论出埃及时的法老是谁，神击杀长子的事实被证实了。

第六题 神的救赎

一、经文：出十二 1~51

二、分段：

1.逾越节的预备

- a.神示定逾越节之礼（1~14）。
- b.神示定无酵节之礼（15~20）。
- c.摩西传言百姓如何守逾越节（21~28）。

2.逾越节那夜的光景

- a.神击杀埃及地的长子（29~31）。
- b.法老、埃及人催以色列人离开埃及（32~36）。
- c.以色列人离开埃及（37~42）。
- d.再述逾越节的例（43~51）。

三、要节：

十二 13「这血要在你们所住的房屋上做记号，我一见这血，就越过你们去。」

四、信息：

1.救赎的必须

- a.被神拣选的人，堕落在世界里，也是堕落在罪里（弗二2~3）。
- b.他们不能亲近神，更不能事奉神（赛五九2）。
- c.他们的结局乃是死（罗六23）。
- d.神若要他们来事奉神，就必须先来救赎他们。

2.救赎的内容——基督自己（林前一30）

a.基督的死代替了我们。

- (1) 罪的结局乃是死——埃及地的长子都死了（罗六23）
- (2) 每一个罪人都要死——以色列人的长子也要死（来九27）。
- (3) 若要免死必须有牺牲代替——羔羊作了以色列人的代替（来九22）。
- (4) 神设立基督作我们的代替（约壹四10）。

① 祂是神的羔羊（约一29；赛五三7）

② 祂为我们被检定。

I.检定的日期——羔羊是在正月十日被检定，主末次进耶路撒冷城被犹太人欢迎，也是那天。

II.检定的过程——逾越节的羔羊必须是无残缺的，我们的主也必须是无罪的。

(a)犹太人找不出祂的错来（路廿26）。

(b)祂受祭司长、外邦人六次的审判，结果彼拉多宣布无罪（路廿三4、14、22）

(c)祂被全世界定为「犹太人的王」，却没有罪名（约十九19~20）

③ 祂为我们死在十字架上（林前五7）

I.被杀的日子——羔羊在正月十四日黄昏被杀，我们的主也在这日被杀。

II.被杀的方法——逾越节的羔羊是两前腿分开绑在一根横木上，后两腿合绑在一根竖木上被杀的，我们的主就是这样钉在十架上。

b.基督的血叫我们蒙救赎。

- (1) 血是死的表记。
- (2) 我们藉爱子的血，得蒙救赎（弗一7；彼前一18~19）。
- (3) 血能洗净我们的罪，叫神的审判越过我们（启一5；出十二13）。
- (4) 血能叫我们亲近神、事奉神（弗二13；来九14，十29）。

c.基督自己做了我们的生命。

- (1) 吃羔羊的肉是表明联合。
- (2) 吃羔羊的肉能得到能力。
- (3) 基督是我们的生命（西三4）。
- ① 祂为我们裂开，流出生命（约十二24，十九34）。
- ② 我们因吃祂的肉，而得到生命（约六53~57）。

3.救赎的接受

a.要有新的起头

- (1) 改为正月所预表的（出十二 2）。
- (2) 接受救赎乃是人生的转折点（林后五 17）。

b.要抹血

- (1) 用牛膝草蘸了羔羊的血，抹在门框、门楣上所预表的（出十二 7）。
- (2) 接受救赎者，必须用信心承认主宝血的功用（来十 27）。

c.接受生命

- (1) 吃羔羊肉所预表的（出十二 8~9）。
 - ① 「不可吃生的」意义——不可只承认主的人格。
 - ② 「不可吃水煮的」意义——不可只承认主的牺牲，不接受祂的代替。
 - ③ 「要全吃与用火烤的」意义——要承认主是代我们受了神公义的审判。
- (2) 不是赞成或羡慕，乃是接受基督做生命（约一 12）。

d.要过圣洁生活

- (1) 吃无酵饼所预表的（出十二 8、15~20）
 - ① 酵是指罪说的，无酵饼是表明无罪。
 - ② 吃无酵饼就是表明过无罪的生活。
- (2) 无酵饼是与羔羊肉同吃的。
- (3) 无罪的生活是因接受基督而来的。
 - ① 基督的生命有无罪的口味。
 - ② 基督的生命有无罪的愿望。
 - ③ 基督的生命有无罪的要求。
 - ④ 基督的生命有无罪的能力。
 - ⑤ 基督的生命是无罪的生命。
 - ⑥ 基督的生命能使人过无罪的生活（约壹三 6~9）。

e.要忧伤痛悔

- (1) 吃苦菜所预表的（出十二 8）。
- (2) 苦菜是与羔羊的肉同吃的（出十二 8）。
- (3) 基督的生命使我们对罪有苦的口味。
 - ① 对已往的——使之忧伤痛悔。
 - ② 对现在的——满了苦味。

f.要走

- (1) 吃羔羊肉时的光景所预表的（出十二 11）。
 - ① 腰间束带
 - ② 脚上穿鞋
 - ③ 手中拿杖
 - ④ 赶紧地吃

(2) 每一个接受基督的人，都得是一个准备离开埃及，走一条新的道路的人。

五、重点

神借着逾越节的羔羊，使以色列人脱离了罪的审判而蒙救赎。

六、地名

1. 疏割 Succoth 牲棚之意，此地名有二，一在约但河东，一在埃及三角洲东，为以色列人离开兰塞后首次安营之地。

七、参考

1. 圣经中提到的正月初一或正月

- a. 洪水水干，审判结束，更新的起头。 创八 13
- b. 过逾越节，得救的起头。 出十二 2
- c. 立会幕，事奉的起头。 出四十 2
- d. 希西家洁净圣殿。 代下二十九 17
- e. 被掳回来，恢复的起头。 拉七 9
- f. 以西结看见复兴的异象。 结四十 1
- g. 洁净圣殿。 结四十五 18

八、疑难：以色列人在埃及的年日。

1. 以色列人在埃及的年日

a. 几处圣经：

- (1) 出十二 40 「以色列人住在埃及共有四百三十年。」
- (2) 徒七 6 「……苦待他们四百年……。」
- (3) 加三 17 「神预先所立的约，不能被那四百三十年后的律法废掉。」

b. 问题：加三 17 立约是指神与亚伯拉罕立约，那么这四百三十年，是从亚伯拉罕算起，而出、徒两处均指从以色列人下埃及算起，到底如何解说？

c. 两种的说法，圣经一定不矛盾。

- (1) 加三 17 之「立约」有认定之意，神末一次与以色列人祖宗认定这约是在雅各下埃及时（创四六 3~4），保罗所说的四百三十年当从这时算起。
- (2) 其他古卷中，在出十二 40 有「以色列人住在埃及和迦南共四百三十年」，这样四百三十年，当从亚伯拉罕到迦南算起。

d. 但无论如何，我们看见神对亚伯拉罕应许说：「后来他们……从那里出来」（创十五 14），这是应验了神的话是可信的。

第七题 接受救赎的结果

一、经文：出十三 1~16

二、分段

1. 神晓谕摩西，以色列中头生的，都当分别为圣归神（1~2）
2. 摩西指示百姓如何守无酵节（3~10）
3. 摩西指示百姓凡头生的当归给神（11~16）

三、要节

十三 2「以色列中凡头生的，无论是人是牲畜，都是我的，要分别为圣归我。」

四、信息

1. 离开埃及

a. 以色列人出埃及所预表的（出十二 37~42，十四 18~19）：

- (1) 全体离开——壮年人、妇人、孩子、牛群、羊群全都离开埃及。
- (2) 只靠基督
 - ① 以色列人只带无酵生面。
 - ② 他们没有为自己预备什么食物。
- (3) 他们成了耶和华的军队。
- (4) 他们在夜间被领出来。
- (5) 他们带着兵器上去——要对付一切神之外的仇敌。
- (6) 他们把约瑟的骸骨一同带去。

b. 每一个蒙救赎者都必须离开埃及。

- (1) 离开他一切原来的光景。
- (2) 靠着基督走一条新的道路。
 - ① 这是一条信心的路。
 - ② 在这条路上要对付一切神之外的。
 - ③ 在这条路上能随时看见神的应许得着成全的见证。

2. 除去罪恶

a. 无酵节所预表的（十二 15~20，十三 6~10）。

- (1) 从头一日起——从得救那天开始。
- (2) 要除去一切的酵——对付一切的罪恶。

(3) 要吃无酵饼——要过无罪的生活，而过这生活的生命，是从与基督的联合交通而来的。

(4) 不能做工——不必加上人工。

(5) 不必与苦菜同吃——过无罪的生活是喜乐的生活。

(6) 要守节七天——从得救起一直到被提变化均当过无罪的生活。

b. 每一个蒙救恩者都必须除去罪恶。

(1) 要悔改认罪（诗卅二 3~7）。

(2) 要与人和好（太五 23~26）。

(3) 要对人赔偿（利六 1~6）。

(4) 要除去邪污的事物。

① 除掉偶像（代下十四 3）。

② 除去邪淫物件（徒十九 19）。

③ 除去不义（伯廿二 23）。

3. 归神为圣

a. 以色列头生的分别为圣归给神所预表的（十三 1、11~16）。

(1) 以色列头生的都是当死的（十三 15）。

(2) 以色列头生的都是神救赎的。

(3) 以色列头生的都当分别为圣归神自己。

b. 一个蒙救赎者均当归神。

(1) 我们是神所救赎的，是用基督宝血买来的（林前六 20；彼前一 18~19）。

(2) 我们是属神的人（罗十四 7~8）。

(3) 我们理当归神（罗十二 1）。

五、重点

神救赎我们就是要我们脱离罪恶归入祂自己。

第八题 神的引领

一、经文：出十三 17~22

二、分段

1. 神带领以色列人绕道而行（17~18）

2. 摩西带着约瑟的骸骨同行（19~20）

3. 神用云柱火柱引导百姓（21~22）

三、要节

十三 21「日间耶和华在云柱中领他们的路，夜间在火柱中光照他们，使他们日夜都可以行走。」

四、信息

1. 一个原则——不抄近路

a. 以色列人绕道而行所预表的（十三 17~18）。

- (1) 需要经过训练——不能一下子就去打仗。
- (2) 需要经过对付——不能把神之外的带进迦南地。
- (3) 需要经过年日——不能一下子就进美地。

b. 神在我们身上带领的原则

- (1) 不是发芽最快——必须深深扎根（太十三 5~6）。
- (2) 乃是逐渐长大——必须经过多月（弗四 12、16）。
- (3) 乃是一天新似一天——必须逐渐脱离老旧的（林后四 16）。

2. 随时引导

a. 云柱火柱所预表的（十三 21~22）

- (1) 云柱是在日间引领——预表圣灵在我们感觉明显时的涂抹（21 上）。
- (2) 火柱是在夜间光照——预表圣经在我们感觉模糊时的指示（21 中）。
- (3) 云柱火柱乃是柱——顶天立地，有大能又甚明显。
- (4) 云柱火柱是在百姓的面前——是为了作引导（21 下）。
- (5) 云柱火柱乃是使他们可以行走——是为了团体而非为了个人。
- (6) 云柱火柱总不离开百姓——是一直与我们同在（22 节，约十四 18）。

b. 神给我们的引领

(1) 借着圣灵

- ① 神赐给我们圣灵的时候——接受主的时候就得了（弗一 13）。
- ② 神赐给我们圣灵的时期——从我们得救起一直到永远，总不离开（约十四 16）。
- ③ 神赐给我们圣灵的目的。
 - I. 引导我们进入真理（约十六 13；罗八 14）。
 - II. 禁止我们误入错路（徒十六 6~10）。
- ④ 圣灵引领的方法。
 - I. 恩膏的教训（约壹二 27）。
 - II. 微小的声音（约十 27、16；王上十九 11~13）。
 - III. 生命平安的感觉（罗八 6；路七 50）。

(2) 借着圣经

① 圣经的由来——是神所默示的（提后三 16）。

② 圣经的功用

I. 使人归正，教导人学义，叫人得以完全，行各样善事（提后三 17）。

II. 作人路上的光（诗一一九 105）。

③ 圣经引领人的方法

I. 借着明文

II. 借着灵意

(3) 借着教会——神的引领常是团体的，即便是个人的也从教会得到印证。

五、重点

神救赎我们之后，要领我们走一条又新又活的路。

六、地名

1. 以倘 Etham 海边之意，与他们同在之意（到了以倘，圣经才提到云柱火柱总不离开他们），为以色列人出埃及经过疏割后第一安营处，在书珥旷野西之沙漠边界上。从以倘沿红海而延至玛拉者为以倘旷野。

2. 非利土地 Land of The Philistine: 指在基色与迦萨间之沿海平原，即帕勒司厅之西南部。

3. 红海 Red Sea 位在非洲东边，海长约四千里，圣经中所指者几专指海之北部、沿西乃半岛之苏伊士（Suez）及亚卡巴（Akabah）二海湾。亚卡巴湾在其东，约长三百里，阔四十五里，苏伊士湾在其西，约长五百四十里，阔六十里。出十五章所云过红海，即指过红海之苏伊士湾之附近苦湖（Bitter lakes）处；民十四 25，廿一 1，申一 40，二 1 等处所说红海乃指亚卡巴湾。（见圣经百科全书——地名部，红海。）

七、参考

1. 非利土地的道路 Way of The land of The Philistines

所谓非利土地的道路，是从迦南至埃及最短的一条道路；由迦南地希伯仑起，经过迦萨再经过埃及河（指迦南地西南边界），又沿地中海边，经过书珥旷野北部通过歌珊，而到当时埃及之都城琐安。而希伯仑当时能北上大马色、哈兰等地，使亚非二洲相通，故为当时之主要大道。藉此道从埃及到迦南地费时约不到二月就可。

2. 红海旷野的路 the Way of Wilderness of the Red Sea

此路也是从迦南到埃及的一条路，是沿红海之苏伊士湾经过以倘旷野到泛的旷野、西乃旷野，而沿亚卡巴湾北上，经过西珥山、以东地、摩押地、亚扪地抵什亭过约但河而到迦南地。此路山多，比较难行。

3. 书珥路 Way of the Shur

书珥路也是一条从埃及到迦南地的路，是从埃及疏割，经以倘穿越书珥旷野可到加低斯、别是巴，北上就到迦南之希伯仑。创十三、十四章亚伯兰下埃及，创四二、四三章雅各差子去埃及余粮，及创四五、四六章雅各下埃及，很可能是藉此路下去的。看来当时摩西也有意想领百姓由此路而到迦南地。

第九题 神的拯救

一、经文：出十四 1 至十五 21

二、分段

1. 神藉大能的手拯救以色列人过红海（十四 1~31）
 - a. 神预示要在法老身上得荣耀（十四 1~4）。
 - b. 法老带着军兵追赶以色列人（5~9）。
 - c. 以色列人因见埃及人追赶而发怨言（10~14）。
 - d. 神吩咐摩西向海伸杖，把海水分开（15~20）。
 - e. 摩西伸杖，神使海水分开，以色列人从干地过去（21~22）。
 - f. 埃及人跟着下海，神却攻击他们（23~25）。
 - g. 神吩咐摩西伸杖，海水复原，淹没了埃及军兵（26~28）。
 - h. 以色列人见神的拯救，就敬畏神（29~31）。

2. 摩西歌颂耶和华（十五 1~21）
 - a. 摩西和以色列人因神的拯救而歌颂神（十五 1~18）。
 - (1) 歌颂耶和华是神，当赞美祂（2~3）。
 - (2) 述说神以大能吞灭仇敌（4~12）。
 - (3) 述说神凭慈爱引领百姓进入圣所（13~17）。
 - (4) 歌颂耶和华做王直到永远（18）。
 - b. 米利暗和众妇女击鼓应和（19~21）。

三、要节

十五 19「法老的马匹、车辆和马兵下到海中，耶和华使海水回流淹没他们，惟有以色列人在海中走干地。」

四、信息

1. 救赎与拯救的分别
 - a. 救赎重在赦罪，使人免去律法的审判平安。

b.拯救重在脱离，使人脱离罪性、世界旧造的权势而得释放。

2.神拯救的必须

a.以色列人虽已蒙救赎但还在埃及地，必须过红海才算完全脱离埃及。

b.圣徒蒙恩得到赦罪称义，但罪性、世界、旧造还在，必须用「死」来解决。

3.神拯救的方法

a.用大能——圣灵

(1) 以色列人过红海时云火柱所表明的。

① 是云柱叫以色列营与埃及营分开（十四 20）。

② 耶和华是从云火柱中观看，而使埃及军兵混乱（十四 24~25）。

(2) 以色列人过红海时摩西的杖所表明的。

① 摩西向海伸杖使海水分开，以色列人行走干地（十四 21~22）。

② 摩西再向海伸杖，海水回流，淹没了法老全军（十四 26~28）。

(3) 在圣徒对付罪性、世界、旧造的经历中也须圣灵的大能。

B.借着水——受浸

(1) 以色列人经过红海受浸归了摩西（林前十 1~2）。

(2) 神藉受浸使我们圣徒归入了基督（罗六 3）。

4.神拯救的意义

a.在以色列人身上所能看见的

(1) 神用红海使以色列人脱离了法老军兵的追赶（十四 13）。

(2) 神用红海埋葬了埃及法老的军兵（十四 28）。

(3) 神用红海把以色列人和埃及永远分开。

b.在圣徒身上所能看见的

(1) 借着受浸使圣徒归入了基督的死（罗六 1~3）——带来了客观的地位。

① 使圣徒的旧人与基督同钉死（罗六 6）。

② 使圣徒脱离了罪与肉体的辖制（罗六 6~7；加五 24）。

③ 使圣徒脱离了死亡的能力（罗六 7~11）。

④ 使圣徒脱离了世界的权势（加六 14）。

⑤ 使圣徒一举一动有新生的样式（加六 4~5、8）。

(2) 借着圣灵使圣徒得到了释放（罗八 2、11；加五 16~25）。

① 受浸不过是经历死与复活的客观地位。

- ② 以后还有罪性、世界的引诱，像以色列人对埃及的回忆一样。
- ③ 惟有靠着圣灵治死身体才能得到释放（罗八 13）。

5. 神拯救的结果

- a. 使以色列人得到拯救而发出赞美。
- b. 圣徒若借着圣灵站在「死」的地位，也必得到释放而赞美神。

五、重点

神救赎我们之后，接着就拯救我们脱离一切辖制我们的势力。

六、人名

- 1. 米利暗 Miriam 背叛之意。摩西的姐姐是女先知，摩西被法老女儿拾起时，曾代她找了一个奶妈（出二 7）；过红海时曾应声歌颂神（出十五 21~22），在哈洗录时毁谤了摩西，被神对付（民十二 1, 廿四 9）。

七、地名

- 1. 比哈希录 Pi~hahimth 山峡之口，贮水之地。以色列人渡红海前最后安营之处，对岸为巴力洗分，附近为密夺（出十四 1）。
- 2. 密夺 Migdol 寄望塔之意，此地为出埃及建营地，近红海，于苦湖之西，在埃及边界。
- 3. 巴力洗分 Baal~zephgn 意「恶魔之王」，埃及神话中恶魔之名，在红海东，面对密夺及比哈希录，以色列人过红海时曾对此处安营。
- 4. 以东 Edom 红色之意。以扫之后裔所居之地，原名西珥山，北界为死海，东界沙漠，西南界近以拉他、以旬迦别等地。
- 5. 摩押 Moab 意「父亲的后裔」，罗得后裔居住之地。其疆域起自希实本平原，终于流入死海南部之撒烈溪。西为死海，东界不明。

一、经文：出十五 22~27

二、分段

- 1.摩西领以色列人到书珥旷野——走了三天却找不到水（22）
- 2.以色列人到玛拉
 - a.他们因那儿水苦而发怨言（23~24）。
 - b.摩西求告神（25）。
 - c.神指示把树丢在水里，水就变甜了（25）。
 - d.神定了律例典章，在那儿试验他们（25）。
 - e.神应许若守神诫命、律例，就可免去埃及人的疾病（26）。
- 3.神领他们到以琳——那里有十二股水泉，七十棵棕树（27）

三、要节

十五 25「摩西呼求耶和华，耶和华指示他一棵树。他把树丢在水里，水就变甜了。」

四、信息

1.神带领的必须

- a.神的目的是不单单叫以色列人出埃及，乃是要他们进迦南。
- b.过红海不过是进入旷野的第一步，还得逐渐向前才能进入迦南。
- c.圣徒受浸归入基督，还得逐渐受带领、长进，而去享受基督的丰满。

2.神带领的路

- a.在以色列人身上。
 - (1) 神带领以色列人过了红海，就使他们歌颂神过欢乐的生活。
 - (2) 继而带领他们走旷野的路，在那儿以找不到水来试验他们。
 - (3) 接着又带他们到玛拉，虽有水却以水苦来试验他们。
 - (4) 神指示他们用树使苦水变甜。
 - (5) 神又定了律例、典章来试验他们。
 - (6) 神又带他们到以琳水边安营。

b.在圣徒身上

- (1) 圣徒一得救后，常能过一种喜乐的生活。
- (2) 经过了一段日子，神就藉环境来试验他。
- (3) 当人在试验中能站住时，神就加重苦难来试验他。
- (4) 当人在试验中能站住时，神就以主的苦难来安慰他。

- (5) 神这样试验是为了使我们得医治。
- (6) 经过试验，神就带我们到更丰富之地。

3. 神带领的原则

- a. 神要他们进入迦南，就先带他们经过旷野。
 - (1) 旷野的经历不是失败的记录，而是必须的过程。
 - (2) 旷野的经历使我们脱离神之外的一切依靠，单单依靠神。
- b. 神的带领常是先苦后甜，这是试验，为要使人长进。
- c. 神的带领是以祂自己作一切的供应。

五、重点

神使祂的百姓离开埃及后，就开始带领他们走旷野的道路。

六、地名

- 1. 书珥 Shur 沙漠名，经上称之为旷野，在苏伊士海湾之东，其地正与埃及相对（撒上十五 7），距离亦不甚远（撒上廿七 8），为往亚述之要道（创廿五 18）。经上记载天使在书珥旷野之道上，水泉旁遇见夏甲（创十六 7）。又云亚伯拉罕曾居在加低斯与书珥之间（创廿 1）。以色列人渡红海后即入书珥旷野（出十五 22），南行三日始得达其边界。
- 2. 玛拉 Marah 苦的意思。以色列人渡红海后第一安营处（出十五 23~26；民卅三 8~9），在书珥旷野到西乃之途中，离苏伊士河约一百四十里，距海滨数里，此地有一苦水泉，阔约二丈，深二丈半，因土含碱质故水发苦。
- 3. 以琳 Elim 高大的橡树之意。乃以色列人一出埃及渡红海后第二安营处，有泉十二，棕树七十棵（出十五 27，十六 1；民卅三 9~10）。

第十一题 神的供应——降吗哪

一、经文：出十六 1~36

二、分段

1. 以色列人从以琳起行到汛的旷野（十六 1）
2. 以色列人因无食物而发怨言（2~3）
3. 神应许赐给食物（4~12）
 - a. 神对摩西说，要赐百姓粮食（4~5）。
 - b. 摩西将话传给百姓（4~12）。
 - c. 神的荣光在云中显现，并对摩西说话（7~12）。
4. 神把食物赐给以色列人（13~20）
 - a. 晚上神赐鹌鹑（13）。
 - b. 早上神赐吗哪（13~15）。
 - (1) 神赐吗哪，以色列人却不认识（13~15）。
 - (2) 摩西告诉他们要按各人的饭量收取（15~16）。
 - (3) 以色列人就照之收取（17~18）。
 - (4) 摩西吩咐不可留到次日早晨（19~20）。
 - (5) 摩西指示第六天收取之例（21~24）。
 - (6) 第七天神不降吗哪（25~30）。
5. 摩西盛了一罐吗哪作为纪念（31~36）

三、要节

十六 4「耶和华对摩西说：『我要将粮食从天降给你们。百姓可以出去，每天收每天的份，我好试验他们遵不遵我的法度。』」

四、信息

1. 神供应的背景
 - a. 在以色列人身上。
 - (1) 当时以色列人在旷野，将要饿死。
 - (2) 他们得不到埃及肉锅的供应。
 - (3) 神就从天上降吗哪给他们吃。
 - b. 在圣徒身上。
 - (1) 世界的娱乐、风俗、物质、精神……，不能再满足圣徒。
 - (2) 在这旷野的路上，若得不到供应又将饿死。
 - (3) 惟一的供应就是神从天上降下食物来。

2. 神供应的内容

a. 神用吗哪供应以色列人，吗哪乃是预表基督（约六 30~59）。

b. 吗哪的特点——象征基督作圣徒供应的特点：

(1) 从天降下——基督原是属天的（十六 4；约六 38，三 13 上）。

(2) 随露水而降（十六 14）。

① 露水指恩典而言——基督是神从天降下的恩典（约一 16）。

② 露水是柔细滋润的——遇到基督也必感到滋润柔细。

(3) 是在早晨找到的——基督带给人新鲜朝气（十六 13）。

(4) 如霜一般——碰到基督就使人感到清凉（十六 14）。

(5) 是小的——基督是伟大的，却愿降卑给人享受（十六 14；腓二 6~7）。

(6) 是白色的——基督是洁白的、不沾染一点污秽（十六 14、31）。

(7) 是圆的——基督是完满而无始无终的（十六 14；来七 3）。

(8) 是细的——基督是均匀而无微不至的（十六 14 之「小圆物」原文有「小而细的圆物」之意）。

(9) 像芫荽子——基督是生命的子粒（十六 31；约十二 24）。

(10) 滋味如搀蜜的——基督是甘美的（十六 31）。

(11) 如薄饼——基督是叫人得生命的饼，叫人得到饱足（十六 31）。

(12) 如珍珠——是明亮的（民十一 7）。

(13) 滋味又好像新油——基督如新油一般馨香（民十一 8）。

(14) 名叫吗哪——吗哪意「这是什么」，人遇到基督一面感到饱足，一面又感到奇妙（十六 15、31）。

3. 神供应的原则

a. 在以色列人身上。

(1) 从天降粮给他们吃。

(2) 是按每日的分量供应。

(3) 是为了试验他们。

b. 在圣徒身上，神供应的原则也是这样。

4. 接受神供应的条件

a. 在以色列人身上。

(1) 必须每天收取（安息日例外）。

(2) 必须在日头出来以前。

(3) 必须按照各人的饭量收取。

b. 在圣徒身上。

(1) 必须每日有「晨更」。

- (2) 必须在清晨的时候。
- (3) 按照各人的情形来亲近神。

5.接受神供应的结果

- a.能到饱足（十六 17~18、35）。
- b.能走前面的路（十七 1）。

五、重点

在旷野的路上，神以祂自己作我们的供应。

六、地名

- 1.西乃 Sinai 山名，在西乃半岛上，有三峰，何烈山即为其一，旁有旷野。
- 2.汛 Sin 旷野名，在以琳与西乃山之间。

七、参考

- 1.俄梅尔——以色列人干量容器，约合四公升。
- 2.伊法——以色列人干量器，为一俄梅珥的十倍。

第十二题 神的供应——赐活水

一、经文：出十七 1~7

二、分段

- 1.以色列人在利非订安营（十七 1）。
- 2.他们因没有水喝而与摩西争闹（2~3）。
- 3.摩西求告耶和华（4）。
- 4.神指示摩西用杖击打盘石，必有水流出来（5~6）。
- 5.摩西照神话而行（6）。
- 6.摩西给那地方起名叫玛撒，又叫米利巴（7）

三、要节

十七 6：「你要击打盘石，从盘石里必有水流出来，使百姓可以喝。」

四、信息

1.活水的由来——摩西用杖击打盘石而来

2.活水的功用——解决以色列人的干渴

3.活水的预表

a.盘石——基督（林前十4）

(1) 是我们的依靠（诗十八2，六二2；赛廿六4）。

(2) 是我们的根基（太十六18，七24）。

(3) 是我们的安息（赛卅二2）。

(4) 是我们的水源（出十七6；诗一一四8；赛四八21）。

b.摩西的击打——律法的咒诅。

(1) 律法的由来——摩西（约一17）

(2) 律法的功用

① 律法是叫人行（加三12）。

② 人却不能行律法（罗三20）。

③ 律法显出人的过犯（罗五20；加三19；罗三19）。

④ 律法使人被咒诅（加三10）。

(3) 律法与基督。

① 基督为我们被咒诅（加三13）。

② 就赎出我们脱离了律法的咒诅（加三13）。

③ 这就使我们得到所应许的圣灵（加三14）。

c.活水——圣灵。

(1) 活水是指圣灵的证明。

约七37、39「……信我的人，就……流出活水的江河来，耶稣这话是指着信祂之人要受圣灵说的……。」

(2) 圣灵的由来。

① 活水由盘石而来，圣灵由基督而来（弗一13）。

② 盘石被击打而流出活水，基督被咒诅而使人得到圣灵。出二17；加三13~14「基督既为我们受了咒诅……使我们因信得着所应许的圣灵。」

(3) 圣灵与信徒。

① 解决信徒的干渴。

② 是随着信徒的——因灵盘石是随着他们（林前十4）。

4.这经历的意思

a.信徒以前已有得救、奉献对付罪、对付世界、经历试炼和苦难的经历。

b.从汛的旷野起，信徒就逐渐认识内在的基督作他天天的粮食、随时活水。

五、重点

神不只供应我们粮食，也供应我们活水，这活水还是指祂自己。

六、地名

- 1.利非订 Rephidim 休息之地，以色列人在旷野安营之地，位在汛的旷野与西乃旷野之间。
- 2.玛撒 Mssah 试炼之意，摩西在何烈山以杖击打盘石之意。
- 3.米利巴 Mribah 争闹之意，经上有两处均以此为名，且两处均是因以色列人无水与摩西争闹而起名，一即出十七之利非订附近，另一处为加低斯巴尼亚（民廿13，廿七14）。

第十三题 神的帅领——与亚玛力人争战

一、经文：出十七8~16

二、分段

- 1.亚玛力人来和以色列人争战（十七8）
- 2.摩西叫约书亚领人与亚玛力人争战（9~10）
- 3.摩西在山顶举手使以色列人得胜（11~13）
- 4.神说要把亚玛力的名号从天下全然涂抹（14~16）

三、要节

十七14「耶和华对摩西说：『我要将亚玛力的名号从天下全然涂抹了。』」

四、信息

- 1.圣经中提到的亚玛力人
 - a.由来——亚玛力是以扫的后裔（创卅六12）
 - b.历史——他们是以色列人仇敌
 - （1）在利非订攻击以色列人（出十七8~13，申廿五17~18）。
 - （2）以色列人在加低斯擅自攻击迦南人，被亚玛力人战败（民十四39~45）。

(3) 约书亚死后数次联合他族攻击以色列人（士三 13，六 3）。

(4) 神曾命扫罗灭尽亚玛力人（撒上十五 7）。

(5) 希西家时，为西缅人所灭（代上四 42~43）。

(6) 犹太人被掳时想灭尽以色列人的哈曼，为亚玛力人之后裔（斯一至十）。

c. 预表——肉体

(1) 「亚玛力」（意「捣乱的群众」，意「所有的努力都是徒劳无益」，这正是「肉体」的最好说明）。

(2) 亚玛力人与以色列人为仇，则亚玛力人即预表肉体。

2. 亚玛力人（肉体）出显的时候

a. 在以色列人过了红海之后——未得救者，不脱离世界者，不认识「肉体」。

b. 在以色列人旷野旅程之中——发现「肉体」正是说明我们正在长进中。

c. 在以色列人得到活水之后——认识肉体是在圣灵的光照里。

3. 战胜亚玛力人的方法

a. 靠着摩西在山上的举手。

(1) 每一个对付肉体的人，必须先看见基督客观的已成事实：

① 基督已升到高天，得到了一切权柄。

② 基督已在十字架上解决了我们的肉体（加五 24）。

b. 靠着亚伦、户珥的扶持。

(1) 亚伦是预表基督在天上做大祭司——祂体恤我们的软弱（来四 14~16）。

(2) 户珥是预表基督在天上做中保——「户珥」字意「洁白」，是指基督在天上成了我们的义，做我们的中保（林前一 30；约壹二 1~2）。

(3) 每当我们在对付肉体失败时（出十七 11~12），必须看见基督是我们的大祭司担当软弱，也是中保，为我们说出美言。

c. 靠着约书亚的率领。

(1) 约书亚是预表圣灵，人必须在圣灵的帅领下才能胜过肉体。

(2) 因此人要随灵而行（加五 25；罗八 5~6、13）。

4. 战胜亚玛力人的结果

a. 他们作坛夸胜——对付肉体就有生命平安。

b. 他们继续争战——对付肉体是一生的事。

五、重点

神供应祂的百姓，为要使他们刚强对付一切。

六、人名

1. 约书亚 Joshua 救主之意。以法莲支派嫩的儿子，原名何西阿（民十三 8、16）。曾帅领以色列人与亚玛力人作战（出十七），又被差去窥地（民十三），为摩西之帮手，摩西死后即领以色列人进迦南（申卅一 23，卅四 1~12）。
2. 户珥 Hur 洁白之意。曾与亚伦一同服事主（出十七 10~12，廿四 14），可能为造会幕首领比撒列的祖父（出卅一 2）。

七、地名

- 耶和华尼西 Jehovah~Niss 耶和华是我旌旗之意，在利非订处，摩西因战胜亚玛力人而所筑之坛名。

第十四题 神的赏赐——得福与掌权

一、经文：出十八 1~27

二、分段

1. 叶忒罗带摩西的妻来见摩西（十八 1~7）。
2. 叶忒罗因神待以色列人的好处而献祭给神（8~12）。
3. 叶忒罗献策——设立千夫长、百夫长、五十夫长、十夫长等（12~26）。
 - a. 叶忒罗见摩西一人审判百姓（12~16）。
 - b. 叶忒罗献策叫摩西从百姓中选出人来管理百姓（17~23）。
 - c. 摩西设立百姓首领（24~26）。
4. 叶忒罗回本地去（27）

三、要节

十八 10~11 「叶忒罗说：『耶和华是应当称颂的，祂救了你们脱离埃及人和法老的手；将这百姓从埃及人的手下救出来。我现今在埃及人向这百姓发狂傲的事上得知耶和华比万神都大。』」

四、信息

1. 出埃及记十八章的地位

a.以圣经次序来看。

- (1) 出埃及记分「神的拯救带领」及「事奉」二大段。
- (2) 本章为神的拯救带领的末了一章，可为神带领的总结。

b.以预言眼光来看。

- (1) 本章描写教会、外邦犹太在基督面前的安息满足，另一面描写得胜者与基督同掌权。
- (2) 本章实为国度的小影。

c.以属灵意思来看。

以色列人旷野路程非常艰难，前面又摆着事奉的样式，本章可为鼓励及吸引，使以色列人能勇往直前。

2.神的赏赐之一——万族得福

a.教会得以和主相会——西坡拉及摩西二子所预表的。

(1) 西坡拉预表教会。

- ① 是摩西在旷野中遇到的——教会是主在世界的旷野中找到的。
- ② 是摩西打发回去，未有份于十大灾难的——教会（部分的）也能免去将来的大灾难（启三 10）。
- ③ 是有一天要与摩西相会的——教会有一天也必与主相遇（帖前四 17）。

(2) 摩西二子预表教会中的人。

- ① 是在地上为寄居的——「革舜」之意。
- ② 是得神帮助的——「以利以谢」之意。
- ③ 惟有这样性质的人才能在国度与主相会。

b.以色列得以全家归向主——亚伦和以色列众长老所预表的。

- (1) 将来神必再拯救以色列家脱离艰难——强权围攻耶路撒冷时，主必亲自降临拯救他们（亚十四 1~16）。
- (2) 那时以色列全家都要蒙恩来到神面前（罗十一 2）。

c.外邦得以认识独一真神——叶忒罗所预表的。

- (1) 是因看见以色列人的蒙拯救。
- (2) 他们必来献祭敬拜（赛二 3~4；亚十四 16~21）。

3.神的赏赐之二——与主掌权

a.基督要掌权审判天下——摩西所预表是（亚十西 9；启十九 8、11~16）。

b.那些得胜者要与祂同掌权——摩西设立的千夫长等所预表的（启廿 4~6）。

- (1) 他们是有才能的（太廿五 14~30）。
- (2) 他们是敬畏神的、诚实的、恨不义之财的。

五、重点

神用祂的赏赐鼓励百姓向前。

六、人名

- 1.以利以谢 Eliezer 意「我父亲的神帮助了我，救我脱离法老的刀」。摩西次子（出十八 2~4）。

第十五题 神的恩言——说出祂拯救的目的

一、经文：出十九 1~6

二、分段

- 1.以色列人来到西乃山下（十九 1~2）
- 2.摩西到神那里去（3）
- 3.神指示他当转给以色列人的话（4~6）
 - a.述说神如何以恩典把他们从埃及带出来（4）
 - b.指示如何可做神的子民（5）
 - c.申言神要以色列人事奉祂（6）

三、要节

十九 4「我向埃及人所行的事，你们都看见了，且看见我如鹰将你们背在翅膀上来归我。」

四、信息

- 1.这是一个新的起头
 - a.神拯救以色列人的工作可说已完成。
 - b.如今神已照应许带他们到西乃山下，要以色列人事奉祂（出三 12）。
- 2.这是一个甜美的回忆
 - a.神要以色列人回想祂在埃及向他们所施行的救赎。
 - b.神要以色列人回想祂在路上给他们的带领。
 - c.神说这一切都是恩典的工作——如鹰将他们背在翅膀上带来归祂。
- 3.这是一个慈爱的要求

a.神说全地都是祂的，以色列人也是祂带出来归祂自己的，但是——

(1) 神却要求以色列人在万民中做祂的子民。

(2) 神却要求以色列人事奉祂——做祭司的国度、圣洁的国民。

4.这段话的用意——神要以色列人看见神的恩典，而在恩典中来接受祂的要求。

五、重点

神在我们身上的带领及要求都是在恩典中成全的。

第十六题 事奉的准备之一

——对付人的能力——降律法

一、经文：出十九 7 至二十四 11

二、分段

1.降律法的原因及准备

a.摩西将神的话转给百姓（十九 7）。

b.百姓不认识神的恩典与自己的无能而答复神，凡神所说的他们都要遵行（8）。

c.神叫摩西吩咐以色列人自洁，以备接受主的话（9~13）。

d.摩西叫以色列人自洁（14~15）。

2.降律法前的光景

a.第三天早晨山上有雷轰、闪电、密云且有角声（16）。

b.百姓在战惧中出营迎神（16~17）。

c.耶和华在火中降临于西乃山，地大震动（18~19）。

d.神召摩西上山（20）。

e.神叫摩西下山，吩咐以色列人不可近山，以免被神击杀（21~24）。

f.摩西下山吩咐百姓（25）。

3.降律法

a.宣告十诫（廿 1~17）。

b.百姓因战惧而求摩西传话，不要神和他们说话（18~20）。

c.摩西挨近神（21）。

- d.神对摩西说禁造偶像（22~24）。
- e.示明做坛之例（25、26）。

4.传典章

- a.待仆之例（廿一 1~11）。
- b.杀人之例（12~36）。
- c.待贼盗之例（廿二 1~15）。
- d.戒民数例（16 至廿三 9）。
- e.安息年之例（10~11）。
- f.安息日之例（12~13）。
- g.守节之例（14~17）。
- h.献祭之例（18~19）。

5.复许领以色列人进迦南

- a.应许的五点。
 - (1) 应许差使者引领以色列人（20~21）。
 - (2) 应许剪除仇敌（22~23）。
 - (3) 应许赐福给他们（24~26）。
 - (4) 应许逐渐把仇敌撵出（27~30）。
 - (5) 应许赐地给他们（31）。
- b.警告不可事奉那地的神（32~33）。

6.作坛立约

- a.神对摩西说叫祭司、长老前来（廿四 1~2）。
- b.摩西下山将神的命令、典章传给百姓（3）。
- c.摩西作坛、献祭、洒血与百姓立约（4~8）。
- d.祭司、长老上山观看神（9~11）。

三、要节

二十四 8「摩西将血洒在百姓身上，说：『你看，这是立约的血，是耶和华按这一切话与你们立约的凭据。』」

四、信息

- 1.神的带个和心愿
 - a.祂的带领

- (1) 是恩典的——如鹰把他们背在翅膀上。
- (2) 是怜悯的——没有计算他们的怨言。

b. 祂的心愿

- (1) 要他们做祂的百姓。
- (2) 要他们事奉祂。

2. 以色列人的光景

a. 有强的心愿——愿遵行神吩咐的。

- (1) 因为他们有了以往的经历。
- (2) 因为他们看见那荣耀的光景——国度的小影。

b. 他们不认识神的恩典——没有感谢神的话。

c. 他们不认识自己。

- (1) 战胜亚玛力的事使他们有隐藏的自满。
- (2) 在我们经历里也是这样，常因过去的得胜而自傲。

3. 所产生的结果

a. 使神降下了律法。

- (1) 律法的本身——是圣洁、公义、良善的（罗七 12、16）。
- (2) 律法的目的——使人认识自己的肉体（罗三 20）。
- (3) 律法的价值——是外添的不是神的心意（罗五 20）。
- (4) 律法的要求——行这些事的就必因此活着（加三 12）。
- (5) 律法的由来
 - ① 是在神的荣耀、圣洁、公义的显现中赐的（出廿四 16；十九 18）。
 - ② 是藉天使、摩西传的（徒七 53；约一 17）。
 - ③ 是在极其可怕的光景中赐的（出廿 18~19）。

b. 使神人隔绝

- (1) 神降在密云中——人不能看见。
- (2) 以色列人虽已自洁，却不能亲近神。
- (3) 产生了中间者——以色列人不要神直接与他们说话（出廿 18~20）。

4. 立约之法

a. 以色列人立约的经过

- (1) 立约之法是先做坛献祭，后读约书，然后洒血。
- (2) 立约的凭据乃是血。

(3) 洒血之后，以色列的祭司、长老能上山观看神。

b. 属灵的意义

(1) 人的观念是凡神所吩咐的我们都能遵行（8）。

(2) 神的暗示是惟有血能满足律法公义的要求。

① 人认识自己想用己力来遵行神的吩咐，因此神就降下律法。

② 神降律法是要使人认识自己的无能，藉律法显明人的过犯（罗五 20）。

③ 律法的要求是行这些事的就必活着，不遵行的就被咒诅（加三 10）。

④ 因此律法的赐下，就使人落在神的审判之下（罗三 19）。

⑤ 神的审判惟有血能满足（来九 22）。

⑥ 所以神在赐下律法后，就以血为立约的凭据（来九 18~22）。

⑦ 当摩西洒血之后，以色列的长老等又如过去一样（9~11）。这就说明人之能亲近神、事奉神，不在于人凭己力遵行神话，乃在于立约的血。

5. 我们之于律法

a. 我们是恩典所生的（林前十五 10）。

b. 我们是为儿子非为奴仆（加三 2，四 22~31）。

c. 我们能坦然无惧地亲近神（来三 16，十 19~20）。

d. 我们是在最大的律法之下（林前九 19~23）。

(1) 律法已经在我们里面（来八 10，十 16；罗八 2）。

(2) 在我们里面的生命的律是活的（罗八 2）。

(3) 在我们里面的律是有能力的。

(4) 随从这灵就使律法的义成就在我们身上（罗八 2）。

五、重点：

人能事奉神并不在于凭己力遵行神话乃在乎立约的血。

六、参考：

出埃及记二十章 22 节至二十三章 19 节四章的细目。

1. 拜神之律（廿 22~26）

a. 勿拜偶像（22~23）

b. 祭坛之例（24~26）

2. 护身之律（廿一 1~32）

a. 论待奴婢（4~11）

b. 偿命之罪（12~17）

- (1) 故杀误杀 (12~14)
- (2) 击打父母 (15)
- (3) 拐带人口 (16)
- (4) 咒骂父母 (17)

c. 忿怒之罪 (18~27)

- (1) 互相斗殴 (18~19)
- (2) 击毙奴婢 (20~21)
- (3) 误伤孕妇 (22~25)
- (4) 打伤奴婢 (26~27)

d. 牛触人死 (28~32)

3. 护物之律 (廿一 33 至廿二 15)

a. 疏忽防围 (33~36)

- (1) 挖井不掩 (33~34)
- (2) 二牛相触 (35~36)

b. 捉贼之例 (二十二 1~4)

c. 牧畜之例 (5)

d. 失火之例 (6)

e. 寄托财务 (7~9)

f. 寄托牲畜 (10~13)

g. 借用牲畜 (14~15)

4. 各种杂律 (廿二 16 至廿三 19)

a. 论及个人 (廿二 16~31)

- (1) 诱奸处女 (16~31)
- (2) 巫女当杀 (18)
- (3) 与兽淫合 (19)
- (4) 祭祀别神 (20)
- (5) 欺压客旅 (21)
- (6) 虐待寡妇 (22~24)
- (7) 放债之例 (25)
- (8) 取质乏例 (26~27)
- (9) 毁谤官长 (28)
- (10) 初熟首生 (29~30)
- (11) 咬死之畜 (31)

b.论及众人（二十三 1~19）

- (1) 勿作妄证（二十三 1~3）
- (2) 宜爱仇敌（4~5）
- (3) 听讼宜公（6~8）
- (4) 勿欺客旅（9）
- (5) 论安息年（10~11）
- (6) 论安息日（12）
- (7) 勿称他神（13，诗十六 4）
- (8) 三次守节（14~16）
 - ① 除酵节（15）
 - ② 收割节（15）
 - ③ 收藏节（16）
- (9) 祭祀要例（17~19）

第十七题 事奉的准备之二

——对付人的方法——示明山上的样式

一、经文：出二十四 12 至二十五 9

二、分段

- 1.神叫摩西与约书亚上山接受神的石版（廿四 12~13）
- 2.摩西告别长老（14）
- 3.摩西上山，在山上四十昼夜（15~18）
- 4.神晓谕摩西，吩咐以色列人为神送礼物来（廿五 1~7）
- 5.神晓谕摩西，当照山上的样式为神造圣所，使神可住在他们中间（8~9）

三、要节

二十五 8~9「当为我造圣所，使我可以住在他们中间，制造帐幕和其中的一切器具，都要照我所指示你的样式。」

四、信息

- 1.神要人事奉祂
 - a.神把以色列人拯救出来，就是要以色列人事奉祂。
 - b.神一心所盼望的，就是要住在人的中间、受人的事奉（出廿五 8）。

2.事奉神的条件、准备与要求

a.条件——事奉神者必须是一个得救、与世界分别、受过试炼、学过受引导、接受灵粮及活水、并有对付过肉体经历的人。

b.准备——事奉神者必须在人的能力与己的方法上受过对付。

(1) 神所以赐下律法，就是要使人认识自己的无能而依靠神。

(2) 神所以指示山上的样式，就是要人不凭己意而专凭神的指示。

① 四福音中，彼得的受对付就是对付这一点。

② 主在约翰十一章对付马大也是为此。

③ 在我们经历中，神常使我们的计划失败就是为了这个。

c.要求——神虽不要人凭自己的能力与方法事奉祂，却要人的甘心配合，所以祂要以色列人有所奉献。

五、重点

神要人事奉祂，但要人照着祂的方法事奉祂。

第十八题 山上的样式之一

——法柜 施恩座 基路伯

一、经文

出二十五 10~22，三十七 1~9；来九 5；罗三 25

二、分段

1.法柜的样式（10~11）

a.材料——皂荚木、精金

b.形状——柜

c.尺寸——长二肘半、宽一肘半、高一肘半。

d.制法

(1) 以皂荚木做柜，里外包上精金。

(2) 四围镶上金牙边。

(3) 柜四脚上安四个金环。

(4) 附有两杠，穿在环内，以便抬柜。

2.金环的样式（12）

- a.材料——金
- b.形状——圆环
- c.尺寸——未说明
- d.数量——四个
- e.制法
 - (1) 用金铸成
 - (2) 安在柜四脚上，这边两环，那边两环。
- f.用途——穿杠

3.杠的样式（13~15）

- a.材料——皂荚木、金
- b.形状——未说明
- c.尺寸——未说明
- d.数量——两根
- e.制法——用皂荚木做，而用金包裹。
- f.用途——穿在柜旁环内，以便抬柜。
- g.附注——这杠要穿在环内，不可抽出来。

4.施恩座的样式（17）

- a.材料——精金
- b.形状——一座（为法柜之盖板，如书桌上的玻璃板一样）
- c.尺寸——长二肘半,宽一肘半（同法柜之大小），厚度未说明。
- d.制法——未说明
- e.用途——盖于法柜上

5.基路伯的样式（18~20）

- a.材料——金
- b.形状
 - (1) 此基路伯形像未说明，但根据 20 节之「脸对脸」看来，与以西结所记之有四个脸之基路伯不同。
 - (2) 此基路伯高张翅膀，彼此接连，以遮掩施恩座。
 - (3) 此基路伯脸朝着施恩座。
 - (4) 此基路伯可能是站着的，因基路伯乃是在神前侍立的。
- c.尺寸——未说明
- d.数量——两个

e.制法

- (1) 用金子锤出来。
- (2) 安在施恩座两头。

f.用途——遮盖施恩座。

6.法柜的用途（16、21、22）

- a.内放神赐的两块法版（16）。
- b.上边安放施恩座（21）。
- c.神与摩西在此相会。
- d.神又要在法柜施恩座上二基路伯中，与摩西说祂要吩咐以色列人的一切话。

三、要节

- 1.出二十五 21~22「要将施恩座安在柜的上边，又将我所要赐给你的法版放在柜里，我要在那里与你相会，又要从法柜施恩座上二基路伯中间，和你说我所要吩咐你传给以色列人的一切事。」
- 2.罗三 25「神设立耶稣作挽回祭，是凭着耶稣的血，借着人的信，要显明神的义。」

四、信息

1.帐幕样式的重要

- a.圣经只用二章来记载创造的事，却用十一章来记制造会幕及其样式的事，由此可见帐幕样式的重要。
- b.帐幕样式重要的原因。
 - (1) 因帐幕本身是重要的。
 - ① 它是以色列人事奉的中心。
 - ② 它含有许多宝贝的预表，属灵的教训。
 - (2) 神藉此给摩西、以色列人一个事奉的原则——事奉神不能凭自己的意思，要照着神的指示。

c.研读帐幕样式的几点说明。

- (1) 当时所造的帐幕，今日已不复存在；摩西的记载，也不完全，因此没有一个人能把帐幕的样式说得完备。
- (2) 帐幕样式有些记载很仔细，都有属灵的预表教训，且是多方面的，因此读时需要忍耐细心。
- (3) 虽然帐幕预表的教训是多方面的，但它有一个中心的思想就是「基督乃是事奉神的凭借」，读帐幕教训时，该抓住这重点。

2.法柜的教训

a.法柜的重要。

- (1) 以色列人的中心是帐幕，帐幕的中心是法柜，所以它是中心的中心。

- (2) 法柜是神与人相会的地方（廿五 22）。
- (3) 法柜是托住施恩座的（廿五 21）。
- (4) 法柜是神领以色列人走路的（民十 33~34）。
- (5) 法柜是预表基督。

b.法柜的名称及意义。

- (1) 法柜——因内藏二法版（出廿五 21~22）。
- (2) 约柜——因神立约之故（民十 33）。
- (3) 神的柜——因它有神的主权（撒上三 3）。
- (4) 神的能力的柜——因为它行过奇事（诗一三二 8）。
- (5) 圣柜——因它是至圣的。
- (6) 见证的柜——法柜实在当译为「见证的柜」，因它是见证神因守约而与他们同在。

c.法柜的预表——基督。

- (1) 是首先的——在整个会幕的建造中，神首先提到法柜。
- (2) 是一切的中心——法柜在帐幕中心，帐幕是以色列人的中心，所以是一切的中心。
- (3) 是隐藏在父怀里的独生子——法柜是至圣所中惟一的東西。
- (4) 是人肉眼不能看见的——法柜在至圣所内幽暗无光。
- (5) 是神人二性的。
 - ① 法柜的材料有二种。
 - I.皂莢木——是质料坚硬，不易朽坏的木料，预表主坚强经过试炼的人性。
 - II.精金——尊贵荣耀，预表主的神性。
 - ② 里外包金——表明主今日在天上不只有圣别的神性，也有荣耀的光辉。
- (6) 是人不能完全测透的——法柜的尺寸有半数表示不完全。
- (7) 是得荣耀的——金牙边所表明的，边在原文中有「冠」的意思。
- (8) 是中保——柜上有了牙边，使施恩座安置稳妥，主作了我们的中保，保证一切救赎的故事是稳固的。
- (9) 是降卑来到人间的——它的脚上有四环，脚表降卑及人，「四」是指地说的。
- (10) 是被人高举的——它有杠，可被人抬起。
- (11) 是有神律法的——只有法柜能存藏神的法版（诗四十 8；太五 17）。

d.法柜的功用。

- (1) 存神的律法——惟有基督能成全律法，也为我们满足了律法的要求（太五 17；加三 13）。
- (2) 安施恩座——惟有基督能叫神的慈爱临到我们（弗二 4~7）。
- (3) 使神人相会——惟有基督为我们开了通路，使神、人和好相交（弗二 13~17）。

e.法柜与以色列人的关系。

- (1) 神藉此把话传给以色列人。
- (2) 是神与以色列人同在的象征。
- (3) 是领导他们经过旷野的（民十 33~36）。
 - ① 因此法柜上有杠，杠也不可抽出（出廿五 15；王上八 8）。
 - ② 表明基督曾在世行走，等到祂完成了救赎，才在天上坐下。
 - ③ 表明当信徒在旷野中行走时，要高举基督直到进入安息。
- (4) 是以色列人的中心。

3.施恩座的教训

a.施恩座的名称与意义。

- (1) 施恩座原文有怜悯蔽罪座之意，也有挽回祭之意（罗三 25 之挽回祭与来九 5 之施恩座同字）。
- (2) 意思说我们的罪被遮盖了，所以神就能向我们施恩，使我们与祂相会而不至死亡。

b.施恩座的预表——基督。

- (1) 祂为我们完成了律法——施恩座盖在放法版的柜上。
- (2) 祂为我们洒上宝血——施恩座上有血（利十六 14）。
- (3) 祂遮盖了我们的罪——施恩座上的血满足了律法向人的要求。
- (4) 祂叫神向我们施恩——施恩座叫神不纪念人的罪恶而施恩给人。
- (5) 祂叫神与人相和——施恩座使神与人相会。

4.基路伯的教训

a.基路伯的意义及任务。

- (1) 基路伯的意义乃是「神面前的侍卫者」。
- (2) 基路伯的任务是执行神的审判，使神人相会（创三 23；结十 19）。

b.基路伯的预表（指出埃及记廿五章的基路伯）

- (1) 基路伯本来是预表神的荣耀。
- (2) 基路伯本来是要执行神的审判。
- (3) 现在基路伯是南北对立，不再向着人了（会幕门在东，人从东而来）。
- (4) 他们俯视着施恩座上的宝血，停止了审判。
- (5) 他们看见神的慈爱已经完成了公义的要求，二是见证的意义。
- (6) 他们现在要保守神施恩的法则——张开翅膀遮掩施恩座所表明的。
- (7) 他们要观看，且服事神和人的相会——神在二基路伯中与人说话。

5.法柜、施恩座、基路伯三者的教训

- a.人要亲近神、事奉神，就必须来到神面前（至圣所所表示的）。
- b.神是圣洁、公义的，人来到祂跟前，就被定罪（法柜的法版所表明的）。
- c.但神为人设立了救赎，借着血洁净了人（施恩座所表明的）。
- d.人被洁净，就得以与神相会而事奉神，天使也为此作见证（基路伯所表明的）。
- e.而这一切均是基督所作成的。

五、重点

人要事奉、亲近神，惟一的凭借，乃是基督。

六、参考

1.约柜的历史

- a.山上样式的启示（出廿五 10~22）。
- b.造约柜（出卅七 1~9）。
- c.约柜进入会幕（出四十 20~21）。
- d.约柜首次领路（民十 33~36）。
- e.亚伦的杖在约柜前发芽，且被放在约柜前做记号（民十七）。
- f.约柜领以色列民过约但河到吉甲（书三 4）。
- g.约柜领以色列民绕耶利哥城，使该城倾倒（书六）。
- h.约书亚在约柜前为败于艾城而俯伏（书七 6）。
- i.以色列人在约柜前宣读律法书（书八 34）。
- j.约柜安设在示罗（书十八 1），曾被移至伯特利，后又归回（士廿 26~28）。
- k.约柜被掳至非利士七个月（撒上四 3，五 10）。
- l.约柜回到伯示麦（撒上六 10~16）。
- m.约柜停在亚比拿达家二十年（撒上六 19 至七 2）。
- n.大卫想用牛车搬运约柜未成（撒下六 1~8）。
- o.约柜至俄别以东家（撒下六 9~11）。
- p.约柜至大卫城（撒下六 12~19）。
- q.约柜进圣殿（王上八 1~11；代下五 2~11）。
- r.犹太诸王拜偶像时，约柜可能曾被迁移，至约西亚时迁回（代下卅五 1~3）。
- s.约柜可能于尼布甲尼撒毁殿时失踪或遭毁灭（代下卅六 18~19）。
- t.在天上殿中出显出祂的约柜（启十一 19）。

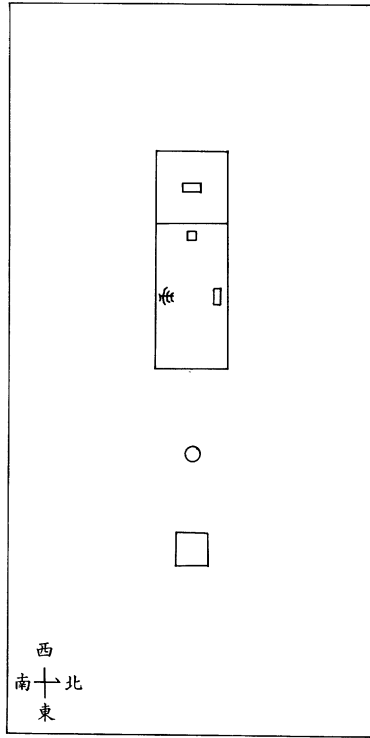

會幕佈置圖

約櫃式樣圖

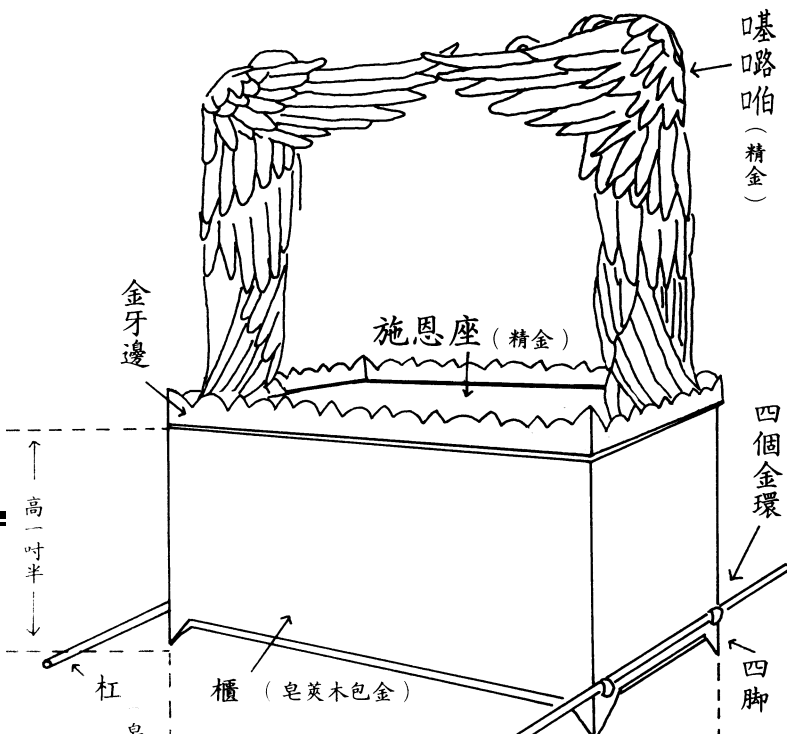

第十九题 山上的样式之二

——桌子与灯台

一、经文

出二十五 23~40，三十七 10~24；约六 48~58，八 12，九 5；约壹一 1~10。

二、分段

1.桌子的样式（廿五 23~30）

a.材料——皂莢木、精金

b.形状——桌子

c.尺寸——长二肘，宽一肘，高一肘半（长宽比约柜小，高度一样）。

d.制法

(1) 以皂莢木做桌，包上精金。

(2) 四围镶上金牙边。

(3) 四围各做一掌宽的横梁，上镶金牙边。

e.附件

(1) 做四个金环，安在桌子四脚上的四角，挨近横梁，可以穿杠抬桌子。

(2) 用皂莢木做两杠，包金，以便抬桌。

(3) 用精金做桌上的盘子、调羹、奠酒的爵和瓶。

f.用途——在神前面，在桌子上常摆陈设饼。

2.灯台的样式（二十五 31~39）

a.材料——精金

b.形状——灯台

(1) 有座，有干。

(2) 中间的干上有四杯，形状像杏花，有球有花。

(3) 灯台两旁，杈出六个枝子，每旁三个。

(4) 每枝上有三个杯，形状像杏花，有球有花。

(5) 每两个枝子以下，有球，与枝子接连一块。

c.重量——做灯台及其器具，要用精金一他连得。

d.制法——要锤出来的。

e.附件

(1) 要做七个灯盏。

(2) 要用精金做灯台的蜡剪、蜡花盘。

f.用途——要点灯，使灯光对照。

三、要节

出二十五 40「要谨慎作这些对象，都要照着在山上指示你的样式。」

四、信息

1.桌子的教训

a.桌子的意义

(1) 桌子是用来托住物件的，也是为了吃喝用的。

(2) 所以桌子一面表明托住陈设饼在神面前，使之蒙神悦纳，一面又作我们与神共同享受吃喝交通的地方。

b.桌子的预表——基督。

(1) 祂是从天而降，仍然在天的人子，祂有神的性情——桌子用金包裹，金表神性（约三 13）。

(2) 祂的肉是可吃的，祂的血是可喝的，祂也就借着祂的身体废掉冤仇，使我们与神相和，与神交通——桌子是用木（人性）造的（约六 47~59；弗二 15；罗五 1、10）。

(3) 祂能使我们与神相和，与神交通，乃因祂施恩座上的血、救赎与怜悯——桌子的高度与法柜高度相等，即比施恩座低一点（约壹一 1~10）。

(4) 然而蒙怜悯的人多，亲近神、与神交通的人却少——桌子比施恩座面积小。

(5) 虽然如此，但那个交通还是完全的，没有间隔的——桌子的尺寸是个整数。

(6) 这样与神交通的人，能因此而与世俗分别——金牙边的用意。

(7) 这样与神交通能叫基督得到荣耀——金牙边的另一用意（约十七 10）。

(8) 这样与神交通就蒙父手保守与坚固——横梁的尺寸及用意所指明的（约十 29，十七 12）。

(9) 这样的与神交通，是暂时的，那日要近到更完全的交通里去——桌子有金环有杠的意思。

c.陈设饼的预表——基督（利廿四 5~9）

(1) 基督在地上的生活是细嫩、均匀的——细面所说明的。

(2) 基督能如此，乃是在于祂的生命——细面是由麦子来的。

(3) 基督的生命能如此表显，乃在于祂的降卑、受苦——麦子经过碾磨才成细面。

(4) 基督在地上的生活，加上十字架的受苦成了一个具体的见证——细面经过揉烤而成饼。

(5) 基督这见证是无可指责的——这饼没有加酵。

(6) 基督这见证是馨香的、复活的——饼上要加乳香。

(7) 基督这见证是神人调和的样本——这饼有十二个，十二是：神的数字「三」，与人的数字「四」的乘积，是神人调和的数字。

(8) 基督这见证是被父神悦纳的——这饼是作为火祭，陈设在神面前的。

(9) 基督也是那些服事祂者的食物，且能满足他们双倍的需要——这饼是给亚伦和他子孙在圣处吃的。这饼重十分之二伊法，等于二俄梅珥，为一人二天的食粮（出十六 16）。

(10) 基督永远是新鲜的——这饼每七天换一次。

d.桌子的用途

(1) 桌子第一个用途是托住陈设饼，而使之陈设在神面前——只有基督自己把祂自己陈设在神面前，叫父神悦纳祂（约十 18）。

(2) 桌子第二个用途是叫人能在上面吃喝——基督乃是我们与神交通的所在，人惟有在基督里才能与神交通，而所享受的还是基督自己，祂满足了神的心，也满足了我们的需要。

e.桌子上的附件

(1) 桌子上的附件有四：盘，放饼用；调羹，盛乳香用；爵，奠酒用；瓶，装酒用。这些附件都是精金的，都是为了桌子上服事用的。

(2) 基督不只是使我们与神交通，成了我们与神的享受的食物，也是服事我们与神交通的器具。

2.灯台的教训

a.灯台的预表——基督

(1) 惟有基督能彰显神的荣耀——灯台是精金制造的。

(2) 祂所彰显的荣耀是无限的——没有尺寸。

(3) 祂所彰显的荣耀是完全的——灯台有七枝所表明的。

(4) 祂所彰显的荣耀是有分量的——灯台的重量所说明的。

(5) 祂所彰显的荣耀是经过苦难所产生的——是锤出来的。

(6) 祂所彰显的荣耀是复活的——杏花形状的杯所说明的。

(7) 祂所彰显的荣耀是圆满结果子的——球所说明的。

(8) 祂所彰显的荣耀是生命的——花所说明的。

b.灯盏的预表——基督

(1) 祂是点着的明灯。

(2) 祂被圣灵充满——灯盏里有油，油是捣成的清橄榄油——主是清橄榄，为神作证，经过十字架而降下圣灵。

(3) 祂是永远辉煌的——祭司常来修理这灯，而使之一直点着。

c.灯的附件

- (1) 灯台附件有蜡剪和蜡花盘，这也是精金做的。
- (2) 蜡剪与蜡花盘是为了收拾灯用的，可剪去已燃的灯蕊，使灯一直辉煌照耀。
- (3) 那使基督永远彰显神的荣耀的，还是基督祂自己。

d. 灯台的用途。

(1) 灯台第一个用途是发光，灯光对照而显出其本身的荣美——基督彰显神的荣耀，首先是使人看见祂的美丽。

(2) 灯台第二个用途是照亮圣所，显明圣所各物——基督彰显神荣耀，就吸引人来与神交通，享受神。

(3) 灯台第三个用途是照亮进来事奉的祭司——基督彰显神荣耀，也就反照出事奉祂者的光景，使他们认识自己，来投靠基督。

3. 桌子与灯台二者相关的教训

a. 事实

- (1) 二者均在会幕圣所内，相对而立。
- (2) 祭司能在桌上摆陈设饼、换饼，以及在圣处吃陈设饼，均靠灯台上的光照耀而行事。
- (3) 祭司能收拾灯，也是靠灯台上的光而服事。

b. 属灵的意思。

(1) 基督祂是神的独生子，隐藏在神面前（约柜在至圣所所表明的），有一天祂道成肉身，就带来了恩典与真理（桌子与灯台所表明的）。

(2) 人惟有看见基督的荣美，才能来追求与神的交通，也是当人来与神交通时，才能在光中看见自己的败坏（约壹一 1~10），而来依靠基督。

(3) 基督作我们的恩典（食物）与真理（亮光），乃是在于我们活在神面前（二者均在圣所内）。

(4) 因此只有基督叫我们能得到光照，认识神，认识己，也只有基督能叫我们拥着祂而来到神前，享受神，而与神交通。

(5) 人这样的得光照、享受神，就是事奉神，而这样事奉的凭借乃是基督自己，所以基督是我们事奉的凭借。

五、重点

基督是我们的亮光，也是我们的食物，叫我们借着祂而认识神，与神交通，并事奉神。

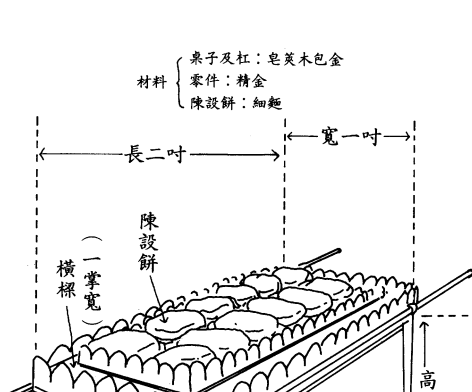

金燈臺圖

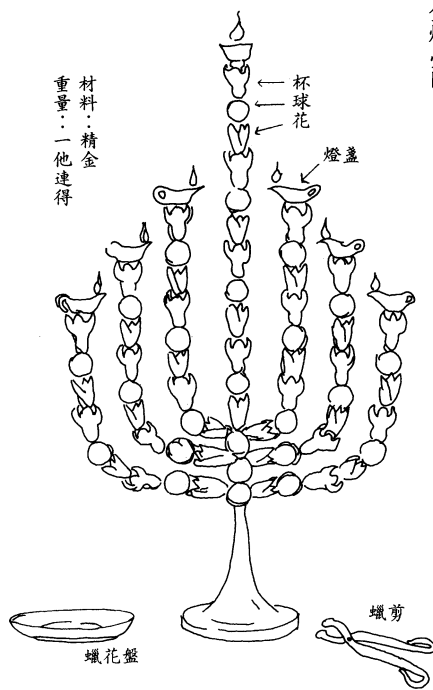

第二十题 山上的样式三

——帐幕，罩棚，竖板，幔子，门帘

一、经文：出二十六 1~37，三十六 8~38

二、分段

1. 帐幕的样式（廿六 1~6）

- a. 材料——捻的细麻、蓝色、紫色、朱红色制成的幔子。
- b. 形状——成一个帐幕

c.尺寸——每幅长二十八肘，宽四肘，共十幅，计宽二十八肘，长四十肘。

d.制法

(1) 用捻的细麻和蓝色，紫色，朱红色线制成幔子，并用巧匠手工绣上基路伯。

(2) 幔子共十幅分为这五幅，与那五幅，每五幅，幅幅相连。

(3) 在这相连是幔子末幅边上，要做蓝色的纽扣；那相连的末幅边上也做蓝色纽扣，各五十个，都要两两相对。

e.附件——又要做五十个金钩，使幔子相连成一个帐幕。

2.罩棚的样式（7）

a.材料——山羊毛织成幔子

b.形状——罩棚

c.尺寸——每幅长三十肘，宽四肘。

d.制法

(1) 幔子共十一幅，五幅连成一幅，那六幅连成一幅。

(2) 这相连的幔子末幅边上要做五十个纽扣，在相连的幔子末幅边上，也做五十个纽扣。

e.附件——又做五十个铜钩钩在纽扣中，使罩棚连成一个。

f.用途——做帐幕的罩棚。

g.用法

(1) 有六幅的那幅放在前面，第六幅幔子，要在罩棚的前面折上去。

(2) 罩棚的幔子所余那垂下来的半幅幔子，要垂在帐幕的后头。

(3) 所余长的，这边一肘，那边一肘，要垂在帐幕的两旁，遮盖帐幕。

3.盖与顶盖的样式（14）

a.盖的材料——染红的公羊皮

b.盖的用途——做罩棚的盖

c.顶盖的材料——海狗皮

d.顶盖的用途——作罩棚上的顶盖用

4.竖板的样式（15~25）

a.材料——皂荚木、金

b.尺寸——长十肘，宽一肘半。

c.制法

(1) 每块必有两榫相对。

(2) 板要用金子包裹。

(3) 帐幕西面拐角要做板两块，板的下截要双的，上半截要整的，直顶到第一个环子。

d.数量——帐幕南面作板二十块，北面作板二十块，西面作板六块加上二拐角做两块，共四十八块。

e.附件

- (1) 作银座九十六个，至圣所圣所分界处四个，共一百个。
- (2) 银座带卯使两卯接板的两榫。
- (3) 银座是用一百他连得银子铸造，每座一他连得（出卅八27）。
- (4) 此银子是会众的赎命银（出卅 11~16，卅八 26~28）。

5. 闩的样式（26~30）

a.材料——皂荚木、金

b.尺寸

- (1) 板腰间的中闩，要从这一头通到那一头。
- (2) 由此看来，中闩约长三十肘（二十块竖板每块一肘半长）
- (3) 除中闩外，其他者尺寸不明。
- (4) 西面中闩约十肘（六块竖板，每块一肘半长，加上二拐角）

c.数量——帐幕这面那面各五闩后面也做五闩。

d.制法——用皂荚木做而用金包裹。

e.附件——板上做金环以便套闩。

f.用途——使竖板连成一个帐幕。

6. 幔子的样式（31~35）

a.材料——蓝色、紫色、朱红色线和捻的细麻。

b.尺寸——圣经无说明可能高十肘（与竖板同高），宽约十肘（西面六块竖板之宽度加出两拐角）。

c.制法——先织成幔子，再以巧匠的手工绣上基路伯。

d.用法——挂在柱子上

e.附件

- (1) 做四根包金的皂荚木柱子。
- (2) 柱子上当有金钩，柱子安在四个带卯的银座上。

f.用途

- (1) 把至圣所和圣所相隔。
- (2) 把法柜抬进幔子内，幔子外有灯台与桌子相对。

7. 门帘的样式（36~37）

a.材料——蓝色、紫色、朱红色线和捻的细麻。

b.制法——用绣花的手工织成门帘。

c.用法——做会幕门帘挂在柱子上。

d.附件

- (1) 用皂荚木为帘子做五根柱子，用金包裹。
- (2) 柱子上有金钩，柱子下当做五个带卯的铜座。

三、要节

二十六 30 「要照着在山上指示你的样式立起帐幕」

四、信息

二十六章提到三种幔子：第 2 节是帐幕的第一层，四色幔子。第 7 节是帐幕的山羊毛幔子。第 32 节是隔开圣所、至圣所的幔子，即新约所说殿中的幔子。

1. 帐幕的教训

a. 帐幕的预表——基督

(1) 主是荣美的——第一层幔子所预表的。

- ① 祂是公义无可指责的——细麻所表明的。
- ② 祂是属天的——蓝色线所表明的。
- ③ 祂是君尊的——紫色线所表明的。
- ④ 祂是至死顺服以至流血的——朱红色线所表明的。
- ⑤ 祂是圣洁荣耀的——幔子上绣了基路伯。
- ⑥ 祂是完全的——幔子共十幅，每五幅相连。
- ⑦ 祂是向神向人负责的——幔子十幅分二大幅，每幅五幅。
- ⑧ 祂借着神的义与复活属天的能力，使祂向神人两方的责任联络得稳固合适——金钩蓝钮扣所表明的。
- ⑨ 祂能满足一切人的需要——幔子长二十八肘，宽四肘，故每幅有七个四肘正方，而十幅幔子共有七十四个四肘正方形。四是指世界，七是完全数，七十是指难以数算的完全，七十四个四方，就是主在这难以数算的世人中，祂满足了一切人的需要。
- ⑩ 祂是离地的——幔子放在竖板上垂在两边离地一肘。
- ⑪ 祂为亲近祂事奉祂者所认识——这幔子只有在圣所，事奉神的祭司能看见，在圣所外不能看见。

(2) 祂为我们成为罪——山羊毛的罩棚所表明的。

- ① 祂担当了我们的罪——十一幅山羊毛幔子所表明的，（十一是一个比十二少，比十多的数字，达不到神的标准，又超越人的本分故指罪说）。
 - ② 祂为我们受了审判——铜钩所表明的。
 - ③ 祂为我们被剪除——山羊毛所表明的。
- (3) 祂为我们舍命流血——公羊皮所表明的。

① 祂为我们被杀——要得公羊皮，公羊就得被杀。

② 祂为我们流血——染红的公羊皮所表明的。

③ 祂为我们成了神所悦纳的燔祭——只留下公羊皮，不见其肉，证明此公羊已被献为燔祭了（利七8）。

④ 祂就如此遮盖了我们的罪——染红的公羊皮是盖在十一幅羊毛幔子上。

(4) 祂为我们被人厌弃——海狗皮的幔子所预表的。

① 「祂无佳形美容」——海狗皮是一种粗糙的皮。

② 「祂被藐视，被人厌弃」——海狗皮没有彩色，是带灰黑色，并不美观。

③ 人不认识祂的可爱——海狗皮盖住了一切，人在外面无法看出其它幔子的美丽。

④ 但祂却成了我们的保护——海狗皮性坚硬，能抵风沙。

b. 帐幕的层次

(1) 帐幕的层次共四层——由外到内①：海狗皮为顶盖 ②：染红的公羊皮做罩棚的盖 ③：山羊毛幔子为罩棚 ④：细麻幔子为帐幕。

(2) 人对主的四种不同看法

① 认为主无佳形美容，藐视厌弃之。

② 认为主只是服务牺牲，模仿效法之。

③ 认为主是我们的代替，信靠接受之。

④ 认为主才是我们的荣美，而依赖凭借之。

(3) 信徒对主的认识

① 认识主是我们的依靠，为我们流血舍命而感谢祂，这是肤浅的，如只看见海狗皮一样。

② 认为主这样为我们流血舍命，我们也理当热心事奉而报答祂，这是较有长进的，他看到染红的公羊皮。

③ 认为主既为我们成了罪，我们该有圣洁的生活而荣耀祂，这是又进一步地认识祂，看到了山羊毛幔子。

④ 更深的认识是，只有主才是成为神居住的帐幕，能彰显神的荣耀，能站在神前，所以他就拒绝己而倚靠主。

(4) 信徒对主的应有认识

① 该脱离外貌肤浅的认识而得到深切启示的认识。

② 该看见

I. 那位荣耀美丽、蒙神悦纳的主，已为我们成了罪，流血而死，如今成了我们的倚靠，一切都是祂。

II. 我们当倚靠祂而来到神前，因为能站在神面前的，不是我们的热心；得胜与圣洁能站在神面前的，惟有基督祂自己。

III. 为此当弃绝自己，而倚靠凭借主。

③ 要有这样的认识，就当进到幔内与主交通。

2. 竖板的教训

a. 竖板、银座、门的预表。

- (1) 祂是神人二性——竖板是木包上金子,木表人性,金表神性。
- (2) 祂成了神的居所——竖板搭起就成了圣所。
- (3) 祂把生命分给信徒——竖板不是整个的是分为一块块的。
 - ① 这些信徒是祂经过苦难，复活而产生的——竖板共分四十八块，是四十（试炼的代表数）加上八（复活的代表数）而成的。
 - ② 这些信徒是从旷野中被神拣来的——皂荚木产生在旷野里。
 - ③ 这些信徒有祂的神性——包金说明的。
 - ④ 这些信徒是美丽荣耀的——木包上了金就看不见木头了。
 - ⑤ 这些信徒是祂重价买来的——银座每个重一他连得。
 - ⑥ 这些信徒因祂救赎的工作而能站在神前——竖板站在银座上。
 - ⑦ 这些信徒都认识祂救赎死与复活的两面——每个竖板下有两个银座。
 - ⑧ 这些信徒以信与爱抓住了祂的救赎——两榫所说明的。
 - ⑨ 这些信徒也见证祂的救赎（天使不能）——每块竖板下有两个银座，「两」是见证的代表数字。
 - ⑩ 这些信徒因祂的救赎而能满足神人二面的责任——十肘高所说明的。
 - ⑪ 这些信徒今日还是有缺欠的，尤其对神——竖板的宽一肘半，不是一个整数，又是「三」的一半。
 - ⑫ 这些信徒合起来却能彰显神——南北两面各二十块竖板，计三十肘长，是十乘三的积数。
 - ⑬ 这些信徒合起来也就成了神的居所——竖板搭起来就成了圣所。
 - ⑭ 这些信徒合成一个，乃因圣灵的工作——金门所说明的。
 - ⑮ 这些信徒能同归于一，也是因着神藉圣灵赐给教会的五种恩赐——五门所说明的（弗四 11~12）。
 - ⑯ 五种恩赐说出他们各人的职责，也是服在神的权下的——金环的限止说明的。
 - ⑰ 这些信徒也能与他们的主交通，经历一切的苦难、试炼、缺乏、折磨——四十八块竖板；四十块分在南北，四十与南北，均是试炼之意（歌四 16）。六块在西，六是缺乏的数字，还有二块为拐角（拐角是折磨之意）。
 - ⑱ 这些信徒经历苦难，不只站在神前，也站立在撒但与世界面前——竖板支搭在旷野里。

b. 竖板、银座与门，三者的关系

(1) 预表的总言

- ① 竖板预表在信徒里面的基督。

- ② 银座预表救赎。
- ③ 门预表圣灵的工作与恩赐。

(2) 三者的关系

- ① 竖板离银座而站住。
- ② 竖板靠门而联络。
- ③ 这样才能成一个居所。

(3) 重要的意义

- ① 救赎与我们个人发生至密切的关系，才能使我们得救，而能以站在神前。
- ② 但是我们不能个人站在神前，必须与一切蒙救赎的人同站在神前，成为一个居所。
- ③ 这个同站在神前，也不是单独的，乃是联络的。
- ④ 这一个联络是圣灵的工作，恩赐而成全的。
- ⑤ 因此要与众圣徒同联络成神的居所，就必须让圣灵从我们身上穿过。

3. 幔子的教训

a. 幔子的预表

- (1) 祂是从天而降的神子——蓝色线所表明的，也是约翰福音证明的。
- (2) 祂来是为要作王——紫色线所表明的，马太福音证明的。
- (3) 祂虽作王却先给人服事，舍命流血而牺牲——朱红色线所表明的，马可福音证明的。
- (4) 祂能担人的罪，为人牺牲，是因祂是个完全的人——细麻所表明的，路加福音所证明的。
- (5) 无论怎样说，祂总有神的荣耀——绣上基路伯所说明的。
- (6) 当祂在地上时，就显出了这些荣美——幔子挂在柱子上，柱子是木包上金。
- (7) 当祂在地上时，祂仍然在天——幔子挂在金钩上。
- (8) 祂也为我们带来了救恩——在幔子下有银座。
- (9) 祂若不死，我们就没法进到神前——幔子完整时，就把圣所与至圣所隔开了。
- (10) 在祂里面藏了神的话和神的救恩——幔子后有法柜、施恩座。
- (11) 在祂外面流露了真理恩典——幔子前有桌子和灯台。

b. 幔子的裂开

- (1) 幔子若完整，我们没法来到神前，没法来到施恩座前得神的怜悯。
- (2) 幔子裂开，我们才能亲近神。
- (3) 如今幔子裂开，为我们开了一条又新又活的路（来十 19~20）。
 - ① 这是神做的——幔子裂开乃是从上到下。
 - ② 这是彻底的——幔子裂为二半。
 - ③ 这是中肯的——幔子从中间裂开。
- (4) 这幔子裂开于主死之时，所以幔子预表主（来十 20；太廿七 46~52；可十五 34~38；路廿三

44~46: 约翰福音没有记载, 因幔子不能预表「神子」的代死。)

(5) 这幔子裂开使我们

- ① 能坦然无惧来到神前 (来十 19~24)。
- ② 能来到施恩座前求帮助 (来四 16)。
- ③ 能揭去摩西脸上的帕子 (林后三 14、16)。

4. 门帘的教训

a. 门帘的预表

- (1) 「祂是荣美的——门帘的材料、柱子、金钩与幔子的材料、柱子、金钩一样, 预表也同。」
- (2) 祂替我们受了审判——门帘下有铜座。
- (3) 祂自己却不定罪我们——门帘上有基路伯。
- (4) 祂成了我们事奉的凭借——要进到圣所必须经过此门。
- (5) 能事奉神是荣耀的——门帘高过院门。
- (6) 但真事奉神也不容易——门帘比院门窄。

b. 经过门帘的得着

- (1) 藉祂就得以饱足——桌子在圣所内。
- (2) 藉祂就得到光照——灯台在圣所内。
- (3) 藉祂就得蒙悦纳——香坛在圣所内。

5. 帐幕、竖板及门帘的关系

a. 三者的关系

- (1) 将竖板立起, 门帘挂起, 就成了一个「范围」。
- (2) 盖上帐幕就成了一个「居所」。
- (3) 这一个「居所」就是「圣所」, 祭司们就在此事奉神。

b. 「圣所」的预表

- (1) 这圣所就是基督
- (2) 这圣所也预表
 - ① 信徒个人
 - ② 教会
 - ③ 新耶路撒冷

c. 重要的意义

- (1) 基督不只是隐藏在神怀中的独生子, 也是道成肉身, 具体显在人间的一位。
- (2) 基督也是神的居所, 神一切的丰盛都藏在祂里面。
- (3) 基督也成了人类的一个范围, 在这一个范围里人可以

- ① 事奉神
- ② 享受神的丰富
- ③ 瞻仰神的荣美
- ④ 得蒙神的悦纳

(4) 基督是人事奉神的范围与凭借。

五、重点

人要事奉神只有在基督里。

六、疑难

1. 帐幕的支搭

a. 有人主张平顶说，把幔子、罩棚、罩棚的盖及顶盖都盖在竖板上。

b. 有人主张尖顶式，此说又分二种。

(1) 第一种云：细麻幔子盖在竖板上，海狗皮盖在细麻上，其他二层为罩棚。

(2) 第二种云：细麻幔子盖在竖板上，山羊毛幔子盖在细麻上，但后面支起，比圣所长，而以上有公羊皮及海狗皮为罩棚盖及顶盖。

c. 但谁也没有见过当时山上样式，不过是一个臆测。比较说来，以尖顶式之第二种说法合于圣经，又合普通支搭帐幕的样式。

2. 拐角的样式——圣经本文没有清楚的说明。可能下面是一直角拐，角成为双的，上面是一块倾斜的整板；这样下面可包起二不同方向的竖板，上面却又是整的。总之，他是联二不同方向竖板用的。

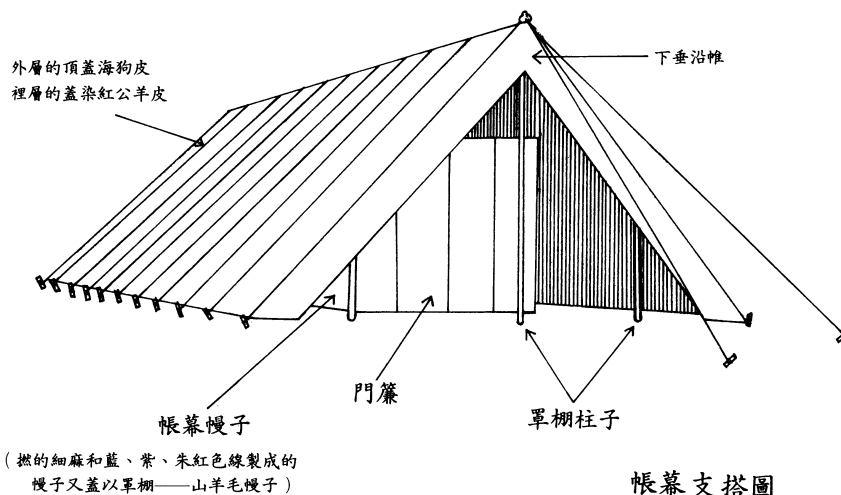

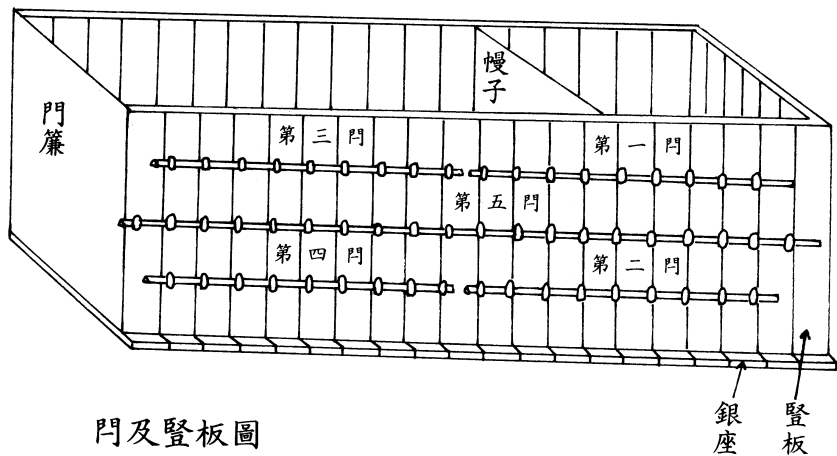

門及豎板圖

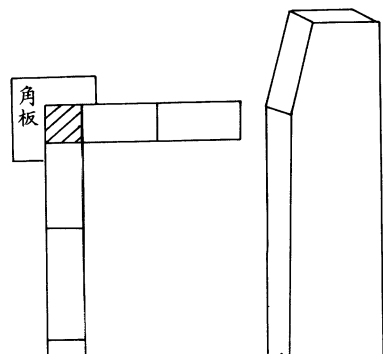

帶卯銀座及兩桿圖

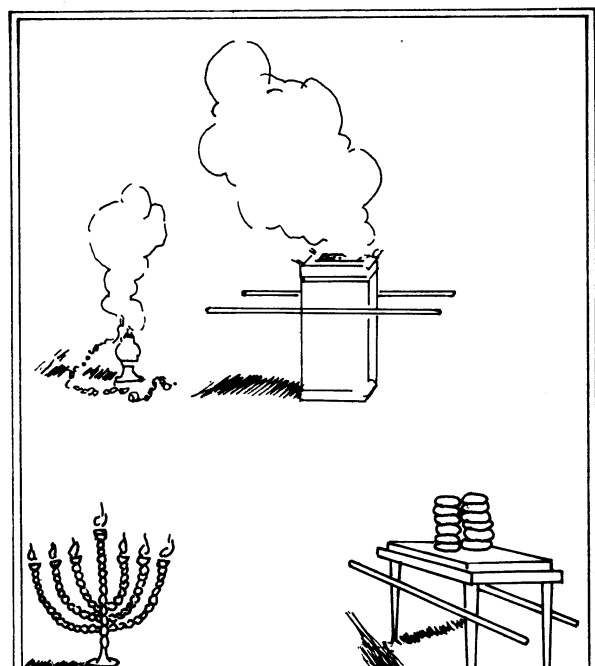

聖所至聖所圖

第二十一题 山上的样式之四——铜祭坛

一、经文

出二十七 1~8，三十七 1~7；来十三 10~13。

二、分段

1. 祭坛的样式（廿七 1~7）

- a. 材料——皂荚木及铜
- b. 形状——四方的
- c. 尺寸——长五肘，宽五肘，高三肘（为帐幕内最大对象）
- d. 制法
 - (1) 用皂荚木做坛。
 - (2) 坛为四方，四拐角上做四个角，与坛接连一块。
 - (3) 用铜包裹。
 - (4) 坛是空的，外有围腰板（大概是给祭司烧祭牲时站的地方）。

e. 附件

- (1) 铜盆，收坛上的灰用的。
- (2) 铜铲子铲灰用的。

- (3) 铜盘子盛血用的。
- (4) 铜肉锺子，锺肉用的，以便翻转祭肉，使之烧透。
- (5) 铜火鼎加柴或取火盛于香炉中用的。
- (6) 铜网四角上有四个铜环，是作放柴放祭肉用（？），或为装饰（？）。
- (7) 杠，皂莢木的、用铜包裹、二根、抬坛用。

三、要节

二十七 8「……都照着在山上指示你的样式做。」

四、信息

1. 铜祭坛的教训

a. 铜祭坛的预表。

- (1) 祂是神人二性的那位——铜也是金属，表明神的公义。
- (2) 祂为我们受了审判——铜重在预表神公义所产生的审判。
- (3) 祂受审判而产生的拯救是普及四方来归的人——坛是四方的。
- (4) 祂受审判尽了人的责任，满足了神的要求——长宽各五肘的意思。
- (5) 祂的拯救是一切的根源——铜祭坛比法柜桌子，香坛等物高。
- (6) 祂的拯救包括一切——铜祭坛的面积大过一切其它在帐幕里的对象，若把这些对象（包括法柜，桌子，香坛，灯台，洗濯盆），存放在铜祭坛中，也是足够的（见注释）。
- (7) 祂的拯救是有能力的——角所说明的。
- (8) 祂的拯救是人用信心能抓住的——角所表明的。
- (9) 祂的拯救是因着祂的爱——铜网所说明的。
- (10) 祂的拯救因着祂的虚己降卑——坛是空的。
- (11) 人得到祂的拯救，不必人的努力——没有坛阶所表明的。
- (12) 祂的拯救也是我们在旷野行走时所见证的——有杠所说明的。
- (13) 祂的拯救在十字架上完成，且是显明的——铜坛表十架，在外院中。
- (14) 这十架于我们乃是荣耀——铜坛起行时，先以紫色毯遮盖。
- (15) 这十架于世人却为愚拙——起时，人只看见在外面的海狗皮。

b. 铜祭坛的重要

- (1) 祂是我们的见证——进院门就看见铜祭坛。
- (2) 祂是一切的起点——要到圣所至圣所、要摸到桌子、灯台、香坛或法柜必须先先在铜祭坛上献祭，必须先经过它。
- (3) 祂是一切的根源——铜祭坛高度超过一切，能享受主的洁净、丰富、光照、悦纳，能事奉神，皆是因祂的拯救。
- (4) 祂是一切的总归——铜坛体积可包容帐幕内一切对象。
- (5) 祂是我们的中心——铜祭坛放在外院中央。

2. 祭物的教训

a. 祭物略说

- (1) 祭物不论其物品、用处、献法有何不同，均是在祭坛上献给神的。
- (2) 祭物不论其物品、用处、献法有何不同，均预表基督。

b. 祭物的预表

- (1) 祂是我们的祭牲。
- (2) 祂为我们被献在坛上。
- (3) 祂这样献是因祂的甘愿牺牲的爱——祭物是放在铜网上焚烧。
- (4) 祂这样被献经历许多痛苦——肉锏子使祭牲翻转，使之烧透。
- (5) 祂这样被献就成为祭，被神悦纳——血盛在盘子里被带到神前。
- (6) 祂这样被献为世人所藐视——留下的是灰，用铲子铲除，存在盆中倒掉。
- (7) 祂这样被献使我们也能来到神前——把血带到神前的乃是祭司。
- (8) 祂这样被献就叫祂得到荣耀——放祭牲血的铜网在坛腰处，即一肘半处；这一肘半与法柜之高度一样，在那儿有金牙边。

3. 祭物与祭坛的关系

a. 二者的关系

- (1) 祭物是献在祭坛上。
- (2) 要到圣所至圣所必须经过祭坛。
- (3) 祭物焚烧的地方是在坛台的半腰，其高等于法柜的高度，也是桌子的高度，在那些地方有金牙边。
- (4) 祭坛是向着施恩座，透过门帘是香坛，再透过幔子是施恩座。

b. 重要的意义。

- (1) 要奉献必须经历十字架。
- (2) 惟有经历十字架才能得到神的洁净、丰富、光照、悦纳及恩典。
- (3) 十字架虽是苦难，却是荣耀。
- (4) 透过一切，我们看见十字架乃是神最悦纳、最能施恩的地方。

c. 应有的追求。

- (1) 主就是这样经历了苦痛的十字架而得到了荣上加荣的地步。
- (2) 如今当我们行走在这旷野中途，不只传扬十架，更当经历十架。
- (3) 让十架把我们变成灰，好使我们换取神的自己。

五、注释——铜坛包括一切

1. 铜坛的体积为七十五立方肘（ $5 \times 5 \times 3$ ）

2.法柜桌子及香坛的体积为十又千分之六百二十五立方肘（ $2.5 \times 1.5 \times 1.5 + 1 \times 1 \times 2 + 2 \times 1 \times 1.5$ ）

3.二项相减则为六十四又千分之三百七十五立方肘，足够放下灯台及洗濯盆，此二者虽无尺寸，但事实上不会大过桌子及法柜。

六、疑难——铜网的用处及安置

1.一种说法是为装饰，网在铜坛外面下半截。

2.另一种说法是为存放祭肉用，四环套在坛四角上，网下坠达半腰，网上可放柴与祭肉，焚烧后之灰，从网孔中落到铜祭坛之下半截，可用铲等取灰，而使网上的柴，常常烧着不灭。

3.比较说来，第二种说法较好，西方学者大都主张此说，但中文圣经的译本却又说不通，比方「使网从下达到坛的半腰」又「网的……环子，作为穿杠的用处」（出卅八5）。但若用第一法，坛是空的，祭肉放在何处呢，可能还是第二说比较为对。

七、铜祭坛图：照帐幕宝训之图画

銅祭壇圖

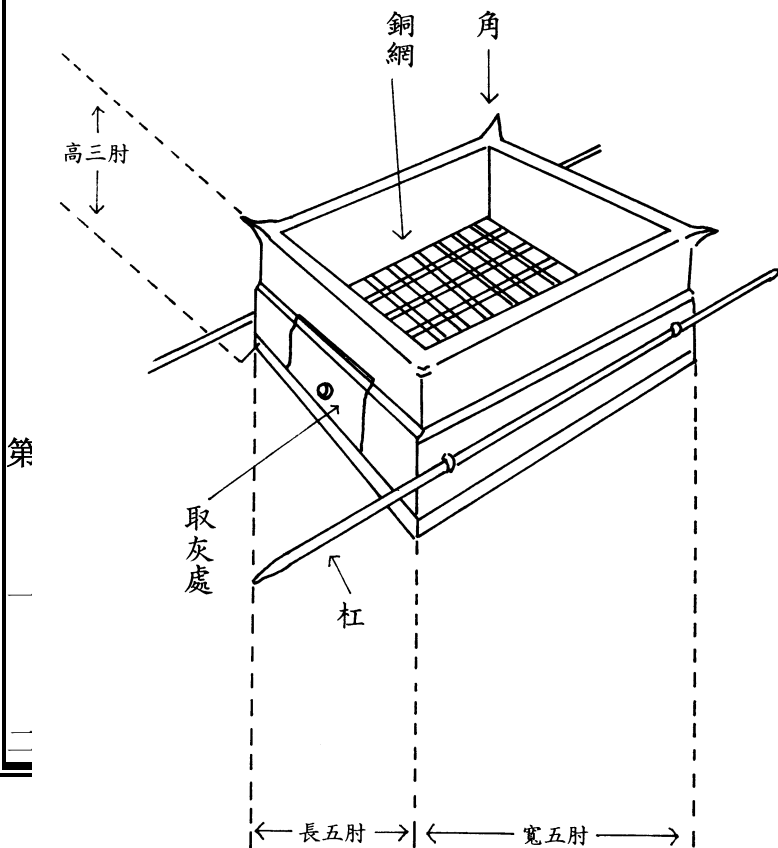

；约十7、9。

1.院帷的样式（廿七 9~15）

- a.材料——用捻的细麻
- b.形状——作成帷子
- c.尺寸——南面一百肘长，北面一百肘长，西面五十肘长，东面有门，门二面各十五肘，共计二百八十肘长，高五肘。
- d.制法——圣经未说明
- e.附件
 - (1) 做柱子南二十根，北二十根，西十根，东面门二面各三根，共五十六根。
 - (2) 做柱子上的钩子杆子，均以银子做。
 - (3) 做带卯铜座南北各二十个，西十个，东面门二面各三个，共五十六个。
 - (4) 帐幕各样用处的器具，帐幕橛子及院子橛子，都用铜做。

2.院门样式

- a.材料——蓝色，紫色，朱红色线及捻的细麻
- b.形状——门帘
- c.尺寸——长二十肘，高五肘。
- d.制法——用绣花的手工织成。
- e.附件
 - (1) 柱子四根
 - (2) 柱子上的杆子，钩子，用银做。
 - (3) 带卯的座四个

三、要节

二十七 9「你要做帐幕的院子……用捻的细麻做帷子……」

四、信息

1.院帷的教训

- a.铜座、柱子、银杆、银钩、绳子、橛子的预表——祂是我们救恩的根基。
 - (1) 祂为我们受了审判——铜所表明的。
 - (2) 祂代我们受审判，成了我们得救的根基——座所表明的。
 - (3) 祂代我们受审判，在宇宙中是一个有力的见证——柱子所表明的。
 - (4) 祂这见证向神人负责的——柱子的总数为六十，一为五的倍数，其高度又为五肘。
 - (5) 祂代受审判的结果完成了救赎——银杆、银钩的银所表明的。
 - (6) 祂的救赎能得到了我们的心——银杆、银钩的杆与钩所说明的。
 - (7) 祂这样的代受审判是出于祂的爱——系柱子用的绳子所说明的。

(8) 祂这样的救赎是稳固的——院子里的橛子所表明的。

b. 院帷的预表。

(1) 祂是圣洁的——细麻说明的。

(2) 祂与世人有显明的分别——细麻是白的，以色列人住的帐棚大都是海狗皮、公羊皮做的，是有颜色的。

(3) 祂的义把世界隔在外面——在细麻外是以色列人，在其内才是事奉神的地方。

(4) 祂的义是经历过一切的试炼而不失败的——细麻长共二百八肘，是四十乘七，四十是试炼数字。

(5) 祂的义是向神负责的——高五肘说明的。

(6) 祂的义就叫祂有资格代受审判，完成救赎——在细麻下有铜座，上有银钩、银杆。

(7) 这义（祂自己）能叫一切的人得称为义——帷子长二百八十肘是七十个四，四指世人，七十是算不清的代表数。

(8) 我们得到了祂的救赎也就有了义——银钩挂着细麻所说明的。

(9) 这义就是祂自己——这细麻一面指主自己的义，叫祂有资格成为我们的代替，受神审判、成了救赎；另一面，也是指主自己。我们这些得到祂救赎的人，得到了祂，也就得到了祂的义（林前一 30）

(10) 然而我们还当在生活上有关义，来与世界分别——这就是二十七章 9 节所说：「你要做帐幕的院子……用捻的细麻做帷子……」（参启十九 8）

2. 门的教训

a. 门的预表

(1) 祂是荣美的——三色线与细麻表明的。

(2) 祂成了我们得救的门——到帐幕内要经过祂。

(3) 凡要进来的都不必看自己的行为——没有门坎。

(4) 凡要进来者不问其人种——门有四柱，是各方各族的含意。

(5) 凡要进来的不受任何限制——门宽二十肘，比圣所门宽一倍。

(6) 凡要进来者都可来——门是敞开的。

(7) 但凡要进来的必须有信心——门是挂着的，进来者要用手掀开帘子。

(8) 凡要进来的也要谦卑自己——门高五肘，比圣所门低一倍，神只赐恩给谦卑的人（雅四 6）。

(9) 凡进来者必不受审判，因为祂已代受——门帘上没有基路伯，但门帘下柱子处却有铜座。

(10) 凡进来者必看见祂的救恩——门向着祭坛。

(11) 凡进来者必得平安——门是朝东，那儿有牺牲赎罪完毕后留下的灰（利一 16）「

(12) 凡进来者必蒙洗洁、必蒙悦纳、必蒙怜悯——进门后经过祭坛就是洗濯盆、香坛、施恩座。

(13) 凡进来者必看见神的荣耀——门朝东，那儿有神的荣耀（结四三 2）。

(14) 这救恩奇妙，是神手做的——门是用智慧织成的。

3.门和院帷的关系

a.二者的关系

- (1) 二者联起就成了一个「范围」。
- (2) 在这范围里是事奉神的地方，范围外是俗地。
- (3) 这范围与一切以色列的帐棚不同。
- (4) 这范围就是以色列人的中心。
- (5) 人要进去必须从门经过。

b.主要意义。

- (1) 这个范围就是基督。
- (2) 在基督里才是事奉神的地方，才是圣的。
- (3) 在基督里就能从世俗中被分别出来。
- (4) 这是我们的中心。
- (5) 要进到基督里还得从基督经过。

4.帐幕温习

a.圣经的分段

- (1) 出埃及很自然地分二段
 - ① 从埃及到西乃，这是说到神的救赎及带领（一至十八）。
 - ② 在西乃山下，这是说到事奉（十九至四十）。
- (2) 在第二大段中又可分三中段。
 - ① 事奉的呼召（十九 1~6）
 - ② 事奉的准备（十九 7 至卅九 43）
 - ③ 事奉的开始（四十）
- (3) 在第二中段还可分五小段
 - ① 对付人的能力（十九 7 至廿四 11）
 - ② 对付人的方法（廿四 12 至卅一 18）
 - ③ 认识己的无能（卅二 1~29）
 - ④ 仰望神的率领（卅二 30 至卅四 35）
 - ⑤ 借着神而奉献并与神同工（卅五 1 至卅九 43）
- (4) 在第二小段中又可分成六项
 - ① 引言（廿四 12 至廿五 9）
 - ② 从法柜到外院（廿五 10 至廿七 19）
 - ③ 燃灯之例与圣衣（廿七 20 至廿八 40）

五、重点

祂是我们得救的根源，事奉的范围。

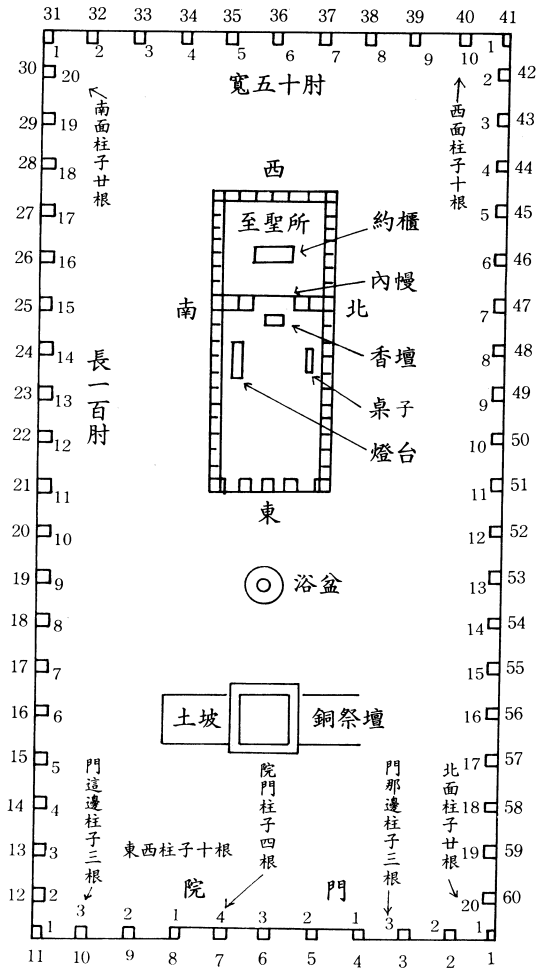

外院圖（照丁良才出埃及記註釋圖式）

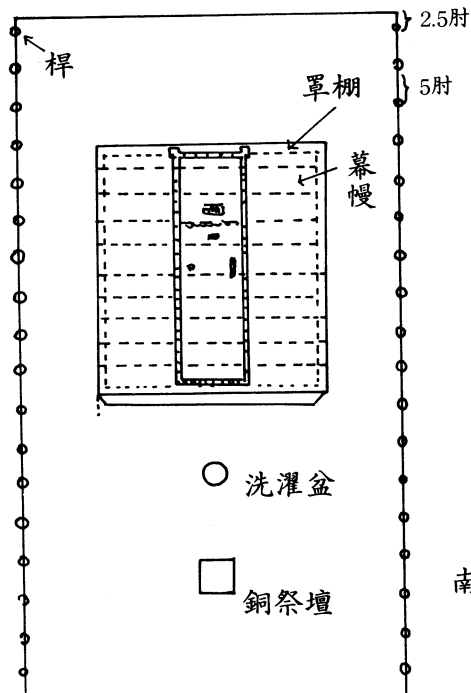

外院圖

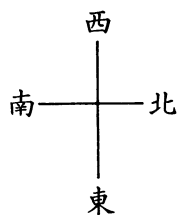

第二十三题 山上的样式之六

——燃灯之例及祭司的圣服

一、经文

出二十七 20 至二十八 43，三十九 1~31；来四 14~16，七 26，九 11~12，14~15；歌八 6。

二、分段

1. 燃灯之例（廿七 20~21）

a. 把油取来点灯（20）。

b. 点灯的委派——给亚伦及其儿子（21）。

2. 圣衣的总论（廿八 1~5）

3. 以弗得的样式（6~15）

a. 材料——金线、蓝色、紫色、朱红色线捻的细麻。

b. 样子——长背心

c. 制法：

(1) 用巧匠的手工作成。

(2) 当有两条肩带接上两头，使以弗得相连。

(3) 在腰处当有织的带子，材料同以弗得与以弗得接连一块（大概后面钉住，前面二边成带可束上）。

(4) 在以弗得与带子相接处，钉上二金环。

d.附件：

(1) 有肩石二块

① 用红玛瑙镶在金槽上。

② 上面刻以色列儿子的名字，每块六名，照生来的次序，用刻宝石的手工，仿佛刻图书刻上。

(2) 金槽二块

① 用以安放宝石。

② 安在肩带上。

(3) 金链子二条

① 拿精金用拧工仿佛拧绳子拧成。

② 搭在二槽上。

e.用处——使亚伦穿上，担以色列的名字，在耶和华面前作为纪念。

4.胸牌样式（廿八 15~30）

a.材料——同以弗得

b.样子——四方的袋（因有两层）。

c.尺寸——长一虎口，宽一虎口。

d.制法：

(1) 用巧匠的手工作成。

(2) 上镶宝石四行。

① 第一行是红宝石、红璧玺、红玉。

② 第二行是绿宝石、蓝宝石、金钢石。

③ 第三行是紫玛瑙、白玛瑙、紫晶。

④ 第四行是水苍玉、红玛瑙、碧玉。

(3) 宝石镶在金槽里。

(4) 宝石上按以色列十二儿子名字，仿佛刻图书刻上。

e.用法：

(1) 在胸牌上做两个金环，在胸牌两头穿那两条拧成的金链子，用链子另二头接在肩带的两槽上。

(2) 在胸牌的另两头做两金环子，做一蓝细带子把胸牌下两环与以弗得的两环系住，使胸牌贴在以弗得巧工织的带子上，不可与以弗得离缝。

f.附件：

(1) 乌陵和土明。

(2) 当亚伦进圣所，穿上胸牌时，就把这二物放在胸牌里。

g.用处：

- (1) 使亚伦穿上，把胸牌带在胸前，在耶和华面前作纪念。
- (2) 此胸牌为作决断事情用，故又名决断胸牌。

5. 外袍（廿八 31~35）

- a. 材料——没有细说
- b. 颜色——全蓝
- c. 样子——如铠甲
- d. 制法：
 - (1) 袍上要为头留一领口，周围织出领边来，仿佛铠甲的领口。
 - (2) 底边上要用石榴及金铃铛，一个石榴，一个金铃铛，相间而有。
- e. 附件：
 - (1) 石榴——用蓝色、紫色、朱红色线做。
 - (2) 金铃铛

6. 圣冠牌

- a. 材料——精金
 - b. 样子——牌子
 - c. 制法——在上按刻图书之法，刻着「归耶和華為聖」。
 - d. 用法——用蓝细带系在冠冕前面，在亚伦额上。
 - e. 用途——使亚伦担当干犯圣物的罪孽，使以色列人所分别为圣的，在耶和华面前蒙悦纳。
7. 内袍——用杂色细麻织成（可能为本色无漂白之细麻）（廿八 39）
 8. 冠冕——用细麻布做（廿八 39）
 9. 腰带——用绣花手工作成（廿八 39）
 10. 众祭司的圣服（廿八 40~43）计内袍、腰带、裹头巾及细麻布，裤子四件。

三、要节

二十八 2~3「你要给你的哥哥亚伦做圣衣，为荣耀为华美……使……分别为圣，可以给我供祭司的职分。」

四、信息

1. 燃灯之例的教训

- a. 事实的预表
 - (1) 祂为我们取得了作见证的圣灵——橄榄油交给祭司的表明（徒二 33）。
 - (2) 祂把所得的圣灵赐下，产生了教会——祭司以油点灯（徒二 41）。
 - (3) 祂就在教会中行走——祭司经常经营这个（启一 12~13、20，二 1）。

2.大祭司圣服的教训

a.大祭司的预表——基督

- (1) 基督为我们牺牲，被杀献祭，经过复活，成了我们得救的根源之后，又为我们升到高天。
- (2) 祂领受了父所赐的圣灵，浇灌下来，产生了教会，使之照耀发光，同时祂又常行走在教会之中。
- (3) 如今祂在天上长远活着为我们祈求，祂诚然是我们的大祭司（来四 14~24，注意九 11~12，七 25）。

b.大祭司圣服的预表——从他穿戴的次序看。

(1) 内袍——祂是圣洁的（来七 26）

- ① 这一位大祭司祂是圣洁无邪恶、无玷污的，也是义的——细麻所说明的。
- ② 祂的义是与生俱来的——内袍杂色可作为「本色」之解。

(2) 腰带——祂服事我们（可十 45）

- ① 祂为我们降卑，又因义行叫祂有资格来为我们牺牲——腰带为我们所说明的。
- ② 祂的牺牲是美丽的——绣花所说明的。
- ③ 祂的牺牲是隐藏的——腰带在外袍内。

(3) 冠冕——祂顺服父神（腓二 6~8）

- ① 祂是服神权柄的——头上有蒙头的记号。
- ② 祂这样顺服成了祂的荣耀——细麻是白的，头上有白色是荣耀。

(4) 外袍——祂是升在高天之上（腓二 9~11）

- ① 这一个降卑舍己、顺服父神以至于死的大祭司是属天的，如今已升在高天之上——蓝色外袍说明的。
- ② 祂是我们的壮士、元帅，祂已掳掠了仇敌——外袍如铠甲所说明的。
- ③ 祂的得胜是坚固、稳定的——领口不易破裂所说明的。
- ④ 祂因得胜要保守我们——领口的坚固所说明的。
- ⑤ 祂的保守是显明的——领口上织出领边来所说明的。
- ⑥ 祂升上了高天，就赐下圣灵——石榴与金铃铛所表明的。
- ⑦ 这圣灵的果子是丰满的——石榴是多子的，藉圣灵重生的人是数不过的。
- ⑧ 这些果子是属天的，是经历痛苦而产生的，也是特来做王的凭借——石榴是用蓝色，朱红色，紫色线作成的。
- ⑨ 祂不只结果，也有响亮的见证——金铃铛表明的。
- ⑩ 祂的见证示明祂的步伐——在帐幕外听见金铃铛响声的远近方向，就能知道大祭司何在在了。
- ⑪ 祂的见证重在示明祂是活着，我们今天看见祂在地上的见证也就得了安慰——大祭司每一动作时，铃铛就发出响声，告诉帐幕外的人，祂没有倒毙在神前，他们也就安心了。

⑫ 祂的工作并不炫耀——石榴及铃铛在外袍底下。

⑬ 然而祂的工作说明了祂的行动——石榴与金铃铛是环绕他脚的四周。

(5) 以弗得——祂背负我们一切的重担（诗六八 19）。

① 祂不只属天，也是华美的——以弗得上不只有蓝线，细麻，还有朱红色线，紫色线。

② 祂不只华美，也是尊荣的——以弗得上还有金线，（这个连幔子上也没有）。

③ 祂这样在天上荣上加荣，就叫祂有能力来担负我们——肩带所说明的。

④ 祂担负我们，把我们当为宝贝——名字列在宝石上说明的。

⑤ 祂担负我们是个别的——宝石上刻上以色列十二个名字。

⑥ 祂担负我的虽是个别的，却没有轻重——二肩上各六名。

⑦ 祂担负我们虽是个别，却又是团体的——六名在一宝石上。

⑧ 祂担负我们虽没轻重，却不乱——名字排列有次序的。

⑨ 祂这样担负我们是因我们是祂所生的——以生来的次序刻名。

⑩ 祂这样担负我们是怀着痛苦的，因我们常得罪祂——名字是刻图书之法刻上的。

⑪ 祂这样担负我们是因着祂的义，祂不能失信，一次救了我们，就要救我们到底——宝石镶在金槽里面。

⑫ 祂这样担负我们也是因着祂的爱——金链所说明的。

⑬ 祂这样担负我们为要进到神前，叫神纪念我们——以弗得肩牌的目的及用途所说明的。

⑭ 祂不只活在神前，也等候再临——大祭司穿上以弗得又束上腰带所说明的。

(6) 胸牌——祂怀念我们（赛四六 4）。

① 祂不只担负我们也怀抱我们——胸牌与肩带同材料同作法。

② 祂对我们不只有能力，也有关系怀念的爱情——胸牌所说明的。

③ 祂这样的爱是根据于祂的看顾衡量——虎口所表明的。

④ 祂不只关心，也以我们各人为美丽为至宝——十二宝石各个不同所说明的。

⑤ 祂这样的爱是有次序的——每行三种宝石，四行十二种所说明的。

⑥ 祂这样的爱是经过痛苦表明的——刻图章所表明的。

⑦ 祂这样的爱还是根据于祂的义——金槽说明的。

⑧ 祂的爱与祂的能力并行——金炼把胸牌与肩带相连。

⑨ 祂的爱与祂的荣美并行——带子把胸牌与以弗得相连。

⑩ 祂的爱是属天的——蓝色带说明的。

⑪ 祂就这样藉爱把我们带到神面前去——胸牌的用途。

⑫ 祂也就在这爱中指明我们，祂心的旨意——乌陵土明所说明的。

(7) 圣冠牌——祂使我们成圣（来二 11）。

① 祂这样把我们带到神前，是为叫我们成圣——圣冠牌的意思。

② 祂自己是归神的，也是为神的——圣冠牌上的字的意义。

③ 祂这样归神、为神，是因祂有神的生命，是属天的——圣冠牌是金子做的，用蓝色带子系

住的。

④ 祂这样归神、为神，是经过试炼的——字是用刻图书之法刻的。

⑤ 祂这样归神、为神，就担当了我们一切的缺乏——亚伦要担当干犯圣物的罪，所表明的。

⑥ 祂这样归神、为神，就叫我们蒙父神所悦纳——亚伦戴上圣冠牌就叫以色列人蒙神悦纳。

c.大祭司圣服的功用

(1) 事实：

大祭司穿戴这些，就得了华美荣耀。

大祭司穿戴这些，就能供祭司的职分。

(2) 预表：

① 我们的主如今已被接到神前，又得到华美荣耀。

② 我们的主如今已穿戴这些，长远活在神前为我们代祷。

3.众祭司圣服的教训

a.众祭司圣服的预表

(1) 内袍

① 祂成了我们的义——内袍是细麻做的。

② 祂也要我们圣洁——穿上内袍之意。

(2) 腰带

① 我们今日也当谦卑服事我们的主——腰带说明的。

② 这服事是照主的榜样——腰带与大祭司的同（约十三15）。

(3) 裹头巾

① 我们也当服在神的权下——裹头巾说明的。

② 我们这样顺服虽还不能得到冠冕，却也是荣耀的——裹头巾与大祭司的冠冕不同，但也是用细麻做的。

(4) 裤子

① 我们虽能事奉神，但还在肉身之内——需要裤子所表明的。

② 我们还需要除去肉体——裤子遮掩下体所说明的。

③ 但祂是完全的——在大祭司的圣服外没提裤子。

b.应有的认识：

(1) 不只祂如今为大祭司事奉神，祂也要我们与祂一同事奉神。

(2) 我们的事奉是跟随祂而已，不能在祂之先。

(3) 因我们还活在肉身中，我们的事奉还有缺欠，需要遮掩也需要弃绝自己，好叫我们也能属天，而进到荣耀里去。

(4) 我们的事奉虽有缺欠，但能事奉祂，这还是祂给我们的华美。

4.这三段的关系

a.圣经的分段(参前题)

- (1) 这三段自成一小组，为第二大段，第二中段，第二小段的三项。
- (2) 它先说到燃灯，后说到大祭司的圣服，众祭司的圣服。

b.意义——这是说到主被杀献祭，成为我们的救恩，复活升天后的故事。

- (1) 祂升上了高天领受了圣灵，赐下来，产生了教会，又行走在教会中。
- (2) 如今祂在天上长远活着，为信徒祈求。
- (3) 并且祂也帅领信徒一同事奉神。

重点——祂是我们的大祭司，我们事奉神，当跟随祂而行。

(用金線並藍色、紫色、朱紅色線
並燃的細麻作成)

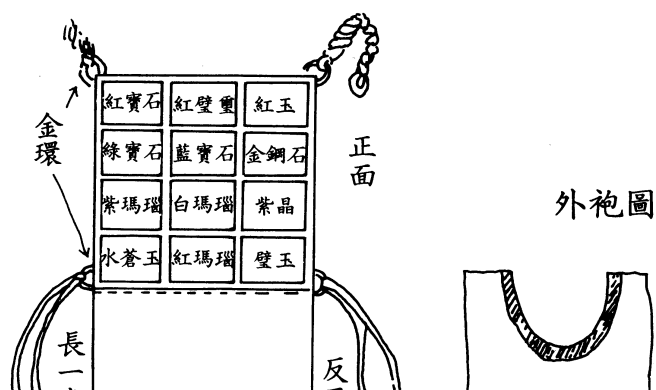
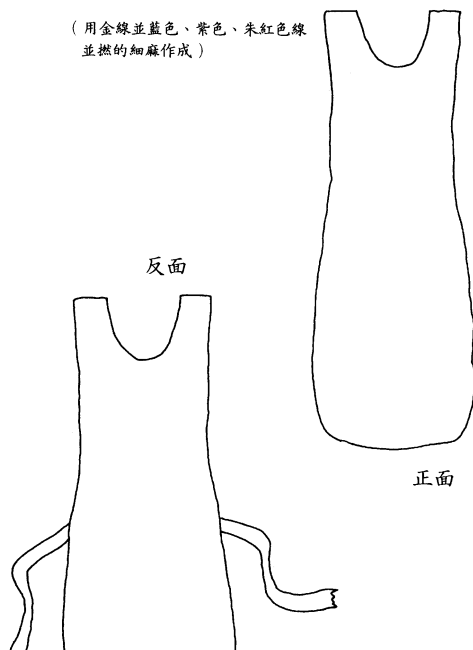

大祭司圖



第二十四题 山上的样式之七
——承接圣职之礼

一、经文

出二十九 1~46；利八 1~36；罗八 29~30。

二、分段

1.承接圣职的准备（廿九 1~3）

a.召亚伦（廿九 1）

b.预备祭物——一只公牛犊、二只公绵羊、无酵饼、调油无酵饼、与抹油无酵薄饼（1~3）。

2.承接圣职的礼（廿九 4~25）

a.蒙召（4）

b.洗身（4）

c.穿衣（5~9）

d.行礼

(1) 献赎罪祭（10~14）

(2) 献燔祭（15~18）

(3) 献承接圣职祭（19）

① 按手（19）

② 宰羊抹血（20）

③ 受膏成圣 (21)

④ 献摇祭 (22~24)

⑤ 献火祭 (25)

3.承接圣职的享受 (26~28, 31~34)

4.承接圣职的服装、食物及时期 (29~37)

5.祭司每日当献的祭 (38~42)

6.神的心意 (43~46)

三、要节

二十九 44~45「我要使会幕和坛成圣，也要使亚伦和他的儿子成圣，给我供祭司的职分，我要住在以色列人中间，做他们的神。」

四、信息

1.神的心意

a.神不只要得着基督做大祭司事奉祂，神还要得着众圣徒做众祭司来事奉祂。

b.神不只要人事奉祂，神实在盼望能住在人中间与人交通。

c.神这个心愿，从祂要把以色列人领出埃及时说起，一直到山上的样式里神还一而再地提出（廿五章也提过）。

d.所以神所重视的还不是那些会幕与坛，乃是与人的交通（廿九 43~46）。

2.承接圣职之礼的教训

a.一些说明

(1) 承接圣职是说明祭司们如今能有资格来事奉神。

(2) 祭司的圣服是说到我们该来事奉神，但怎样才可事奉神是承接圣职所说明的。

(3) 在此除了亚伦先膏膏油、后抹血，这一点是预表基督之外，其他乃是预表信徒的经历。

(4) 以整个山上样式的预表来看：它是先提到基督如何降世，带来恩典、真理，显在人前，为我们被献而成了我们得救的根源；后提到祂如何升到高天得到了圣灵，产生了教会行走于其间，并又在天上为大祭司，为信徒代祷。从此就转到信徒身上，说到信徒该跟着基督事奉神，又说到如何才能来事奉神。下面还要说到信徒事奉的地位及经历，因此，我们可说，以整个山上样式的预表来看，从二十八章末了起，是已从基督转到信徒身上来了。

(5) 然而从这些经文中我们还能看见基督是我们事奉的凭借。

b.承接圣职的预表：

(1) 预定

① 事奉神者乃是一些被神预定的人——亚伦及其儿子是神预先定下事奉祂的人（廿八 1）。

- ② 事奉神者乃是神从千万人中挑选出来的人——亚伦及其儿子乃是从以色列人中拣选出来的。二十八 1「从以色列人中使……」。
- ③ 事奉神者不是自告奋勇的热心，乃是神的拣选——亚伦及其儿子不是自愿，而是神拣选的。二十八 1「你要从……」。

(2) 蒙召

- ① 事奉神者不只是神预定的，也是神把他们召来的——亚伦及其儿子必须被带到会幕门口。
- ② 事奉神者不只召来，也要使之洁净——亚伦及其儿子必须在会幕门口用水洗身。
- ③ 这就是我们信徒总福音，得重生的经历——洗身是指重生说（约十三 9~10）。

(3) 称义

- ① 事奉神者必须披戴基督——亚伦及其儿子必须穿上圣服。

I. 圣服乃是预表基督：

- (a) 基督成了我们的公义——穿上内袍。
- (b) 基督成了我们的谦卑——束上腰带。
- (c) 基督成了我们的属天——穿上外袍。
- (d) 基督成了我们的能力——加上以弗得。
- (e) 基督成了我们的约束——把以弗得上的带子系住。
- (f) 基督成了我们的爱心——戴上胸牌。
- (g) 基督成了我们的智慧——把乌陵土明放在胸牌内。
- (h) 基督成了我们的荣耀——把冠冕戴上。
- (i) 基督成了我们的圣别——把金牌钉上。

II. 这样披戴基督，是由里到外的改变——穿圣服是由里到外。

III. 这样披戴基督是一点点经历的——穿圣服是一件件的。

- ② 事奉神者必须被圣灵充满——膏油所说明的。
- ③ 这些就是我们重生后过得胜生活的经历。

(4) 得荣

- ① 事奉神者必须充满基督——行承接圣职礼之意思。
- ② 要充满基督，还得看见自己的来历——这就是在承接圣职礼有献赎罪祭、燔祭的意思。

I. 必须认识自己是被救赎回来的人——献赎罪祭之意

- (a) 蒙救赎乃是因着基督的代替——公牛所预表的。
- (b) 蒙救赎乃是因着联合于基督——按手于公牛头上的意思。
- (c) 祂已为我们被杀——宰公牛的意思。
- (d) 祂已为我们流血——血抹于坛四角，倒在坛脚那里的意思。
- (e) 这血是有救赎的能力——血抹在坛角上之意。
- (f) 这血能叫我们得享平安——血倒在坛脚那里之意。
- (g) 祂却为我们被献上了一——烧脂油之意。

(h) 祂也为我们受尽了苦楚——皮肉粪烧在营外之意。

(i) 就这样牺牲才解决了我们的罪——献祭赎罪之意。

II. 必须看见自己在主里已蒙神悦纳——献燔祭之意。

(a) 能蒙悦纳是因着主——公绵羊作代替之意。

(b) 能蒙悦纳是因联合于祂——按手表明的。

(c) 能蒙悦纳是因祂舍了自己——宰羊所说明的。

(d) 能蒙悦纳是因祂流了宝血——血洒在坛周围的意思。

(e) 祂这样舍己，叫祂经历了痛苦——把羊切成块子的意思。

(f) 祂这样舍己，叫祂经历了审判——洗净五脏等的意思。

(g) 祂这样舍己叫祂成了灰——把羊全烧在坛上之意。

(h) 祂这样舍己就叫祂成了馨香的火祭，蒙神悦纳。

(i) 祂成了馨香的火祭，也叫我们蒙神悦纳——亚伦因献上公绵羊而蒙神悦纳。

③ 这样一个蒙救赎、蒙悦纳的人，才能有资格被基督充满——献过了赎罪祭、燔祭，才能献承接圣职的祭。

I. 被基督充满不是由于自己还是由于基督——另一只公绵羊所预表的。

II. 被基督充满的人必须联于基督——按手之意。

III. 被基督充满的人必须他自身完全被基督的血洁净——亚伦右耳垂上、右手大拇指上、右脚大拇指上抹血的意思。

IV. 被基督充满的人，必须他自身完全被圣灵涂抹——用膏油弹在亚伦与他衣服上的意思。

V. 被基督充满的人必须成圣——亚伦及其衣服成圣之意。

VI. 到这时他就要被基督充满了——摩西把下列十件东西放在亚伦手里的意思。

(a) 祂充满了基督的丰富——脂油、肥尾巴、盖脏的脂油、腰子上的脂油所表明的。

(b) 祂充满了基督的生命——肝上的网子、腰子所表明的。

(c) 祂充满了基督的能力——右腿所表明的。

(d) 祂充满了基督的生活——无酵饼、调油饼、薄饼所说明。

④ 被基督充满了的人，才能是事奉神的人。

I. 这样充满了基督的人才能站在神前——摇祭、举祭所说明的。

II. 这样充满了基督的人才能蒙神再次悦纳——把这些加上燔祭，献给耶和華為馨香火祭之意。

III. 这样充满了基督的人就是完全奉献为主活的人——「承接圣职」与「奉献」同字义。

IV. 这样充满了基督的人才能事奉神——亚伦与其儿子行过这些礼才能事奉神。

V. 要事奉神就当这样被基督充满直到祂来——承接圣职之礼要行七天。

VI. 这样的充满了基督就得到了尊荣——惟有亚伦及其儿子能如此事奉神。

⑤ 这样被基督充满事奉神者，必有所享受——祭司所得的表明。

I. 他们所享受的还是基督——祭司所得的预表。

- (a) 享受祂的爱情——羊胸所表明的。
- (b) 享受祂的能力——羊腿所表明的（右腿没有烧掉）。
- (c) 享受祂的生命——羊肉所表明的（第二只公羊的肉不必烧）。
- (d) 享受祂的生活——筐内的饼所表明的。
 - (i) 无罪的生活——无酵饼。
 - (ii) 圣灵充满的生活——调油饼。
 - (iii) 感觉细嫩的生活——薄饼。

II. 他们所享受的是根据当天的——交通——不可留到早晨说明的。

III. 他们所享受的是新鲜的——每日吃每日所献上的。

3. 洁净坛之例的教训

- a. 一切都要至圣——坛也要至圣的表明。
- b. 而使之至圣的，乃是借着圣灵——用膏抹坛所说明的。

4. 常献之祭的教训

a. 献祭的意义

- (1) 事奉主者要每时刻为主而活——早晨黄昏献祭之意。
 - ① 事奉主者要有馨香的生活——素祭同献之意。
 - ② 事奉主者要有圣灵的生活——用油调和之意。
 - ③ 事奉主者要有喜乐的生活——用酒作奠祭之意。
 - ④ 事奉主者不能过兴趣的生活——必须每日按时献燔祭，不论天好、天坏、自己感觉舒服或忧闷。
 - ⑤ 事奉主者不能过任意的生活——所献的都有一定的轻重分量。
 - ⑥ 事奉主者每时刻为主而活还是拥着基督——面、油、酒均表基督。

b. 献祭的结果

- (1) 这样才能得主的悦纳——为馨香火祭、为燔祭。
- (2) 这样才能与神相会说话。
- (3) 这样才能使神显出荣耀，成为圣。
- (4) 这样才能使神悦纳我们的事奉。
- (5) 这样才能使神住在我们中间。
- (6) 这样才能使神做主、做王，显出祂是我们的神。
- (7) 这样才达到了神救赎我们的目的。

5. 祭司承职总说

a. 祭司承职的服装

(1) 不论大祭司或一般祭司，他们承职时均有一定的服装。

(2) 这些服装均是预表基督。

(3) 所以每一个要事奉神者必须完成披戴基督。

b.祭司承职的手续

(1) 祭司承职的手续，就是拣出、召来、洗身、穿衣、献祭。

(2) 这一切乃是说明信徒为神所预定，被召来的生命得称义的地位，而逐步被基督充满的过程。

(3) 等到信徒里外完全被基督充满的那一天，就是信徒得荣的那天。

c.祭司承职的祭物

(1) 祭司承职的祭物计公牛犊二只，公绵羊及一筐的饼。

(2) 这些也是指基督而言。

(3) 因此信徒要事奉神不但当披戴基督还当倚靠基督。

d.祭司承职的目的

(1) 神要祭司承职并不重在这一些礼仪，乃重在要住在以色列人中间。

(2) 神要我们事奉，乃是为了彰显祂自己。

五、重点

我们能事奉神，乃是因为祂充满了我们。

第二十五题 山上的样式之八

——香坛洗濯盆圣膏油及圣香

一、经文

出三十 1~38，三十七 25~29，三十八 8、25~28；启五 8，八 3~5；弗五 26。

二、分段

1.香坛的样式（1~10）

a.材料——木、包金

b.形状——四方的

c.尺寸——长一肘，宽一肘，高二肘。

d.制法：

(1) 用皂荚木做坛，坛有四角，与坛接连一块。

(2) 用精金把坛的上面、四围及四角包裹。

(3) 四围镶上金牙边。

(4) 做两个金环，安在牙边以下，坛的两旁两根横撑上，作穿

杠之用。

(5) 用皂荚木做杠，用金包裹。

e.位置——放在法柜前、幔子外，对着法柜上的施恩座，就是神要与摩西相会的地方。

f.用处——亚伦在坛上要烧馨香料做的香——早晨黄昏各一次，作为世世代代常烧的香。

g.命令

(1) 这坛上不可奉上异样的香。

(2) 坛上不可献燔祭、素祭，也不可浇上奠祭。

(3) 亚伦一年一次，在坛角上用祭牲的血，行赎罪之礼。

(4) 这坛在耶和华面前为至圣。

2.赎命银之例（11~16）

a.在被数的时候当出赎命银（11~12）。

b.赎命银每人为半舍客勒银子（13~15）。

c.赎命银要作会幕使用（16）。

3.洗濯盆样式（17~21）

a.材料——铜（用会幕门前伺候的妇人的镜子做的）

b.形状——盆下有盆座

c.尺寸——无

d.位置——放在会幕与坛的中间

e.用处：

(1) 盆里盛水，亚伦和他的儿子要在这盆里洗手洗脚，他们进会幕或是就近坛前供职、献火祭时，必用水洗濯，免得死亡。

(2) 这要作亚伦和他后裔世世代代永远的定例。

4.圣膏油样式（22~23）

a.材料及分量：

(1) 流质的没药五百舍客勒。

(2) 香肉桂二百五十舍客勒。

(3) 菖蒲二百五十舍客勒。

(4) 桂皮五百舍客勒。

(5) 橄榄油一欣。

b.制法——按做香之法调和作成圣膏油。

c.用处：

- (1) 用这膏油抹会幕和法柜桌子与桌子的一切器具、灯台和灯台器具、并香坛、燔祭坛和坛的一切器具洗濯盆和盆座，要使这些物成为至圣，好成为至圣。
- (2) 要膏亚伦和他的儿子，使他们成为圣，可以给我供祭司的职分。

d.命令：

- (1) 这油是圣膏油，不可倒在别人身上。
- (2) 也不可按这调和之法，做与此相似的。要以此膏油为圣的。
- (3) 凡调和与此相似的，或将这膏膏在别人身上，这人要从民中剪除。

5.圣香的样式（34~38）

- a.材料——馨香的香料：拿他弗、施喜列、喜利比拿和净乳香。
- b.分量——各样要一般大的重量。
- c.制法——加上盐按做香之法，作成清净圣洁的香。
- d.用处——要取点捣得极细，放在会幕内法柜之前。

e.命令

- (1) 要以这香为至圣。
- (2) 不可按这调和之法为自己做香。
- (3) 凡做香和这香一样，为要闻香味的，这人要从民中剪除。

三、要节

三十 10、16~21、29~31、36「……这坛在耶和华面前为至圣……在耶和华面前为以色列人作纪念，赎生命……他们洗手洗脚，就免得死亡……要使这些物为圣……我要世代代以为圣膏油……要以这香为至圣……。」

四、信息

1.香坛的教训

a.香坛的预表——基督

- (1) 祂是神而人者，所以能为我们的中保——香坛材料所说明的。
- (2) 祂为中保，在天为我们代求——香坛的用处。
- (3) 祂的代求是为一切信徒——香坛是四方的意义。
- (4) 祂的代求是完整的——长宽一样所说明的。
- (5) 祂的代求是至要的——香坛高度超过法柜桌子等。
- (6) 祂的代求是有能力的——角所表明的。
- (7) 祂的代求是叫神得荣耀的——金牙边所表明的。

- (8) 祂的代求是为了我们在地上的生活——杠及环说明的。
- (9) 祂的代求是在神面前的——坛放在法柜前。
- (10) 祂的代求是为叫我们能蒙悦纳——坛对着施恩座所说明的。
- (11) 祂的代求是继续不断的——早晨、黄昏均烧香说明的。
- (12) 我们能蒙悦纳不是因着其他救法——不可奉上异香所说明的。
- (13) 我们能蒙悦纳也不是因着自己的奉献——不可献燔祭说明的。
- (14) 我们能蒙悦纳不是因着自己的行为——不可献素祭说明的。
- (15) 我们能蒙悦纳也不是因着自己的浇奠牺牲——不可献奠祭所说明的。
- (16) 我们能蒙悦纳因着祂的代祷，也因着祂的流血——坛角上的血，行赎罪之礼所说明的。

b. 香坛之于我们——香坛不只说明我们能蒙神悦纳的原因，也说明我们在神面前该献上的祷告。

- (1) 祷告必须是靠着主的宝血——坛角上有血的意思。
- (2) 祷告并不是靠着行为——不可献燔祭、素祭、奠祭说明的。
- (3) 祷告不可凭着自己——不可凭着异样的香所说明的。
- (4) 祷告当不断献上——为常烧的香所说明的。
- (5) 祷告该定时的——早晨、黄昏均烧香。
- (6) 祷告当在神的光中祷告——点灯时祷告所说明的。
- (7) 祷告是为了求神施恩——对着法柜、施恩座说明的。
- (8) 祷告是我们在地上生活时必须有的——杠说明的。
- (9) 祷告是为了神的荣耀——金牙边所说明的。
- (10) 这样的祷告常是少数人能摸到的——坛的尺寸比桌子还小。
- (11) 祷告是至要的——坛与桌子等高。
- (12) 祷告也该是多方面的——坛是四方的所表明的。
- (13) 祷告必须是让神来调和的——坛是精金包的。
- (14) 祷告也该是让神发起——烧香的火不可用凡火（利十 1）。
- (15) 祷告更该是有十字架的印记——烧香的火取自祭坛上（利十六 12）。

c. 今天的香坛

- (1) 今天的香坛是在至圣所幔子内（来九 4）。
 - ① 因为主已为我们裂开。
 - ② 我们已被神悦纳（罗九 31~39）
- (2) 因此我们当常亲近神（来十 19~24）。

2. 赎命银的教训

a. 赎命银的预表

- (1) 银是金属，表有神性之意。

- (2) 银是预表主的救赎。
- (3) 赎命银是预表主的救赎使我们得生命。

b. 赎命银的意义

- (1) 这救赎是为了使我们得生命——免死亡的意思。
- (2) 这救赎把我们神审判下救赎出来——以色列人被数所说明的。
- (3) 因祂救赎叫我们能算为神的儿女——过去归被数人的意思。
- (4) 这赎价于每人均是一样有效——不论富贫，每人均出半舍客勒银子所说明的。
- (5) 这救赎使我们能事奉神——赎命银作会幕使用的意义。

3. 洗濯盆的教训

a. 洗濯盆的预表——基督

- (1) 祂是自己先经历了审判的那位主——洗濯盆是铜的所预表的。
- (2) 祂经历了审判，就来成为我们的亮光，藉圣灵照明我们——洗濯盆的第一个功用所说明的。
- (3) 这个照明是根据于我们的爱——洗濯盆的铜是会幕前伺候的妇女所奉献的。
- (4) 这个照明是根据于我们对世界的舍去——洗濯盆的铜是妇女们的镜子奉献给主而造成的。
- (5) 这个照明能叫我们洁净成圣——铜洗濯盆第二个功用以便洗濯所说明的。
- (6) 当我们这样被照明就可以进到神面前，享受祂的交通、启示、悦纳与同在——铜洗濯盆放在会幕前。
- (7) 这样的被光照得洁净，还是因着祂的救赎——洗濯盆放在坛后。
- (8) 所以被光照得洁净乃是一个被救赎者进入交通里去的一个过程——铜洗濯盆放在会幕与坛中间。
- (9) 这样的得洁净乃是借着祂的道——一盆里盛水所说明的。
- (10) 这道指神的话而言——水在圣经中指神的话（约十七 17）使他们成圣。
- (11) 所以我们乃是被圣灵光照被神的话洁净而得以亲近神——铜洗濯盆表圣灵光照，水指神话语的洁净，这样就使祭司能亲近神。

b. 洗濯盆的功用

- (1) 我们被光照得洁净后就能坦然亲近神不至被定罪——祭司进会幕时，必须用水洗濯，免得死亡。
- (2) 我们被光照得洁净后，事奉奉献就蒙悦纳——祭司就近坛前供职献火祭时，必须用水洗濯，免得死亡。

c. 新约的洗濯

- (1) 在旧约时，祭司必须洗手洗脚因为
 - ① 他们手中所献的祭物，不能除罪（来十 3~4）。

- ② 他们的脚踏在沙地上，沾染了污秽——帐幕里没有地板，祭司不穿鞋。
- (2) 新约里的人只要把脚一洗，就洁净了（约十三 9~10）。
 - ① 因为他们的祭物永远有功效（来九 11~15、23~26，十 1~18）。
 - ② 因为他们已经得救洁净了（约十三 10）。
 - ③ 他们只须洗脚就可以洁净，因为他们还住在世上，还会沾染污秽（约十七 15~19）。

4. 圣膏油的教训

a. 圣膏油的预表——圣灵

- (1) 圣膏是基督的化身——圣膏油是上品香料制成的。
- (2) 这圣灵是因基督受苦致死而赐下的。
 - ① 基督是为我们降卑受苦以致于死——流质没药所表明的。
 - ② 基督的受苦与死是完全的——没药用五百舍客勒表明的。
 - ③ 基督的受苦是出于爱的焚烧——肉桂是熟药所表明的。
 - ④ 基督的爱不只在祂的死上，也在祂带领中——香肉桂用一半所表明的。
 - ⑤ 基督受苦成了祂的香气——菖蒲捣碎后始发香气所表明的。
 - ⑥ 基督香气不只在祂的死上，也在祂的复活上——菖蒲用二百五十舍客勒所表明的。
 - ⑦ 基督的死有解决罪的能力——桂皮有辣味所表明的。
 - ⑧ 基督的解决罪也是完全的——桂皮用五百舍客勒所表明的。
- (3) 圣灵也是基督复活升天而赐下的——膏油还得上加橄榄油。

b. 圣膏油的用途及命令

- (1) 圣灵充满于一切——圣膏油膏一切器具。
- (2) 圣灵使一切成圣——圣膏油膏一切器具使之成圣所表明的。
- (3) 圣灵也使我们成圣——圣膏油膏祭司所说明的。
- (4) 圣灵也使我们的生活成圣——圣膏油膏祭司圣服所说明的。
- (5) 惟属肉体者没有圣灵的同在——圣膏油不可倒在别人身上。
- (6) 除了藉圣灵成圣外，一切人工方法均为无效也被咒诅——不可调和相似的圣膏油。

5. 圣香的教训

a. 圣香的预表——圣徒

- (1) 圣徒是出于基督——圣香是香料制成的。
- (2) 基督经历受死与复活才产生圣徒——馨香的香料所说明的。
 - ① 祂经历忧患痛苦，且流出血水——拿他弗是一种树胶汁取时需用刀割伤，由树中分泌而出。
 - ② 四周黑暗祂却赤忠——施喜列是一种贝壳，焚烧始出香气。
 - ③ 因祂受的鞭伤我们便得了医治——喜利比拿也是一种树胶汁，有医治之能。

④ 然而因父的悦纳，祂却从死里复活——净乳香有复活之意。

⑤ 祂的受死、复活均是同样紧要——各样香料要用一般大的分量。

⑥ 祂的受死、复活的能力是无限的——香料的分量没有说明。

⑦ 祂的受死、复活是父所承认的——加上盐所说明的，盐为立约的根据，即双方承认之意。

(3) 祂就这样产生了我们——这样调和就能制成香。

b. 圣香的用途及命令

(1) 祂这样产生了我们使我们站在神前——香放在会幕前。

(2) 我们真要站在神前，必须经历祂的破碎——捣得极细的意思。

(3) 当我们能站立在神前时，我们就得叫人因我们而与神相交——神要在那儿与摩西相会。

(4) 当我们能站立在神前时，我们也要成为至圣——香为至圣。

(5) 这样我们就能发出基督的香气——香被烧时，有香气发出。

(6) 这样我们就能蒙神悦纳——香被烧时，香气上升到神那儿。

(7) 这样发出基督的香气是由于基督的生命，却不是效法基督的美德——香由香料制成。

(8) 这样发出基督的香气是为了彰显神，并不是为了荣耀自己——人不可为自己做香闻香味。

(9) 人不可效法基督的美德——不可按这调和之法为自己做香。

(10) 凡想以人工效法基督，改良自己的，必见失败——凡做香为要闻香味的，必被剪除。

6. 这一章的教训

a. 圣经的次序及内容

(1) 这一章先说到香坛、赎命银、洗濯盆、圣膏油及圣香。

(2) 香坛是说到我们的主已使我们蒙神悦纳成为至圣。

(3) 赎命银是说到我们蒙主救赎。

(4) 洗濯盆说到我们的主能使我们过圣别的生活。

(5) 圣膏油是说圣灵能使一切成为至圣。

(6) 圣香是说圣徒由基督而产生经过破碎就能流出基督的馨香之气。

b. 彼此的关系

(1) 我们已经看见神乐意我们借着基督来到祂面前事奉祂——这是承接圣职的含意。

(2) 在此我们看见，当我们这样借着基督来到神前事奉祂，乃是站在一个蒙悦纳成圣的地位。换言之，以地位来说，我们是父神所悦纳的——香坛所说明的。

(3) 这样的蒙父神悦纳不是因我们的功绩得胜，乃因祂的救赎。并且每一个圣徒均是一样的被神所悦纳——赎命银所说明的。

(4) 我们虽被神悦纳，但还在这个地上生活，常会沾染污秽，因此需要圣灵的光照、神话语的洁净，好使我们逐渐在生活中圣别——洗濯盆所说明的。

(5) 当我们这样圣别出来的时候，我们充满了圣灵，也能使别人成为圣别——圣膏油所说明的。

- (6) 当我们这样圣别出来的时候不只被圣灵充满，也实在能发出基督的馨香之气，蒙神悦纳——圣香所说明的。
- (7) 这样我们不只在地位上是已蒙神所悦纳，在生活上也逐渐为神所悦纳了——这就是这一段的意义。

五、重点

我们要事奉神，就必须在地位上成圣，而这是借着基督才能达到的。

第二十六题 山上的样式之九 ——制造会幕的委派及目的

一、经文：出三十一 1~18

二、分段

- 1. 制造会幕的委派（1~11）
 - a. 蒙委派者的姓名（1~2）。
 - b. 蒙委派者的资格（3）。
 - c. 蒙委派者的工作（3~5、7~11）。
 - d. 蒙委派者的责任（11 下半）。
- 2. 制造会幕的目的（12~17）
 - a. 带进安息。
 - b. 享受舒畅。
- 3. 山上样式的结果（18）

三、要节

三十一 13 「……要守我的安息日，因为这是你我之间世世代代的证据。」

四、信息

- 1. 制造会幕的委派
 - a. 蒙委派者的姓名
 - (1) 神认识每一个属祂的人，也能提名召他们（约十 14、17）。
 - (2) 神不只要为首的事奉祂，神也要在后的事奉祂——犹大支派为领，但支派是在后（民二章）神就从这二支派召出人来。
 - (3) 神不只要少数人事奉，神要全体事奉——神不只个别召人，也要「凡……的」一同事奉。

(4) 神是要人配搭事奉。

b. 蒙委派者的资格

(1) 为神所召

(2) 被神的灵充满。

① 使他有智能，聪明知识。

② 使他能做各样的工，能想出巧工。

(3) 凡心中有智慧者——有基督者

c. 蒙委派者的工作

(1) 制造会幕——在地位见证上彰显神。

(2) 制造圣衣——在生活经历上荣耀神。

d. 蒙委派者的能力——还是出于神自己

(1) 神赐圣灵给他，使他能制造一切的工。

(2) 神加给他智慧，使他能做神所吩咐的。

e. 蒙委派者的责任

(1) 照神吩咐的去做。

(2) 不照自己的打算——虽能想出巧工，还是要照神的吩咐（4、11）。

2. 制造会幕的目的

a. 神说完了一切制造会幕的事，就提到安息日的问题。

b. 神在开始说山上样式时，曾提到要住在他们中间的问题（廿五 8）。

c. 从圣经本文来看，在此提安息日至少有二个意义。

(1) 虽然工作，还有安息——六日要做工，但第七日是安息（15）。

(2) 一切的工作都会过去，至终乃是安息舒畅（17）

d. 因此我们可看见制造会幕的目的乃是

(1) 带进安息，享受舒畅。

(2) 使神能住在人间，与人同享安息舒畅。

e. 这一段也是预告我们，祂必再来；应许我们当祂来时，必能停止地上职事，而享受祂的安息舒畅。

3. 山上样式的总结

a. 前面的温习。

(1) 这一段山上样式是说明基督如何从天而降、代死、复活、升天、建立教会并为我们代祷。也指明圣徒今日在地上的地位、生活及事奉，且说到祂要再来与我们同享安息。

(2) 而整个山上样式的中心思想，乃是告诉我们神的目的是要与人同住。

(3) 这一个与人同住，是借着基督达到。

- ① 是祂从天而降，成为我们的救恩，使我们得救。
- ② 是祂升天产生了教会，又为我们代祷，并带我们亲近神。
- ③ 是祂充满了我们，使我们藉祂能事奉神。
- ④ 是祂使我们取得了蒙父神悦纳的地位，又能逐渐在生活上达到成圣的实际。
- ⑤ 当我们还在地上时，是祂选召我们来事奉祂，一直要等到祂得国降临，同享国度的安息舒畅，且与祂同住，直到永远。

b.这一段的结果：

- (1) 这一段虽说到基督，它却结束在律法上——「耶和华在西乃山……就把两块法版交给他……」
(18)
- (2) 其意义是提醒我们，神的计划虽是基督，神的应许虽是恩典，但人却拒绝了。人想以人的热心、努力遵行神话语，为此神就降下律法。
- (3) 所以下面就给我们看见石版被摔碎了，因为人凭自己不能遵行神的话。
- (4) 因此让我们学习看见，一切都是基督，也惟有基督让我们倚靠祂，凭借祂。

五、重点

神不只要人事奉祂，神要人与祂同享安息。

六、人名

1. 乌利 Uri 火的意思，明亮之意，耶和华的光之意，为户珥之子。
2. 比撒列 Bezaleel 神是保护之意，乌利之子。
3. 亚希撒抹 Ahisamach 帮助的弟兄之意，但支派之后裔，亚何利亚伯之父。
4. 亚何利亚伯 Aholiab 父亲的帐棚之意。

第二十七题 事奉的准备之三

——显明人的无能

一、经文：出三十二 1~29；申九 6~21

二、分段

1. 百姓铸金牛犊犯罪（1~7）。
2. 神要灭绝他们（8~10）。

- 3.神因摩西代祷而不灭绝他们（11~14）。
- 4.摩西下山见金牛犊而摔碎法版（15~19）。
- 5.摩西焚烧、磨碎金牛犊（20）。
- 6.摩西责问亚伦（21~24）。
- 7.摩西呼召得胜者（25~29）。

三、要节

出三十二 29「今天你们要自洁，归耶和華為圣。」

四、信息

1.复习

- a.当神把百姓从埃及带到西乃，就愿百姓事奉祂（见十五题）。
- b.然而百姓不认识自己，就愿凭自己事奉神（见十六题）。
- c.为此神就降下律法，使他们看见神的标准（见十六题）。
- d.神也示明山上的事奉样式，叫他们不用己法（见十七题至二十六题）。
- e.但是百姓并不因此认识自己，所以神就藉他们的失败来显明他们的无能——这就是本题所要说明的。

2.拜金牛犊的失败

a.失败的原因

(1) 不凭信心——以色列人失败的原因。

① 他们不信神的话。

I.摩西上山时说他要回来（出廿四 14），但他们不信（卅二 1）。

II.神说必领他们到迦南（出廿三 20），他们却要用像来引领他们（卅二 1）。

III.当时神的荣耀停在西乃，神的云柱火柱与他们同在，他们却不信。

② 他们违背神的话

I.神说不可雕刻偶像（廿 12~23），他们却雕刻（卅二 4）。

II.神说不可妄称神名（廿 7），他们却妄称神名（卅二 4）。

III.神说不可跪拜偶像（廿 5），他们却拜偶像（卅二 6、8）。

(2) 不为主活——亚伦失败的原因

① 亚伦知道神的心意——一切的律法亚伦都知道。

② 亚伦认识百姓的错误——亚伦说「这百姓作恶」（卅二 21）。

③ 然而亚伦纵容他们（卅二 25）。

b.失败的结果

(1) 招来神的忿怒——神要灭绝他们（卅二 10）。

- (2) 失去神的同在——神本要与他们同往，现在却不与之同去（卅三 2~3）。
- (3) 迟延神的计划——神本要使他们成为国度，现在却要灭绝他们，使摩西后裔成为大国，若真这样就必延长年日。
- (4) 浪费神的赐给——他们铸牛犊的金环是神赐给的，现在却撒在水面上（卅二 20）。
- (5) 破坏了律法的要求——法版摔碎了（卅二 19）。
- (6) 引来了仇敌的饥刺——使仇敌讥笑他们（卅二 25）。

c. 失败的挽回及步骤

- (1) 借着代祷——失败的挽回第一步不是自己的悔改，还是中保的祷告（卅二 11~14）。

- ① 代祷者——中保摩西。

- ② 代祷的题目——求神不要灭绝以色列人。

- ③ 代祷的时候——知道神的心意就祷告（卅二 11）「摩西便……」

- ④ 代祷的地点——及时及地，与主面对面。

- ⑤ 代祷者的态度——恳求。

- ⑥ 代祷者的灵

- I. 不骄傲——不以百姓为他领出来的（7「就是你从埃及地领……」，11「这百姓是你用大力和大能的手……领……」）。

- II. 不为自己——摩西没有去理会神要使他后裔成为大国。

- III. 顾及神荣——「为什么使埃及人议论说……祂领……。」

- IV. 只爱百姓——「…求你转意…不降祸与你的百姓。」

- ⑦ 代祷的方法——抓住神的应许（卅二 13）

- ⑧ 代祷的结果——得到神的允许（卅二 14）

- (2) 接受光照——摩西责备亚伦说明的（卅一 21~24）
- (3) 接受审判——喝牛犊金粉、被杀所说明的（卅二 20、28、35）
- (4) 靠着赎罪——摩西说去为他们赎罪（卅二 30）
- (5) 实在悔故——以色列人悲哀所说明的（卅三 4）
- (6) 结出果子——以色列人摘去妆饰所说明的（卅三 6）

3. 得胜者的呼召

a. 呼召的由来——大体的百姓都失败了

b. 呼召的条件

- (1) 站在神一面——「凡属耶和华的都要到我这里来」（卅二 26）

- ① 脱离失败的范围

- ② 为神而活——照神的吩咐行（卅二 27）

- (2) 不体贴人情——「各人杀他的弟兄与同伴并邻舍」（卅二 27）。

① 只听从神

② 有忌邪的心

(3) 要自洁归耶和華為聖。

c.呼召的答应——在于人自己——「凡属耶和華的」包括一切以色列人，但来归的只有利未子孙。

d.得胜者的能力——在于神

(1) 百姓是利未人杀的（卅二 28）

(2) 神说是神杀的（卅二 35）

e.得胜的赏赐——蒙神祝福（卅二 29）

4.应学的功课

a.不可只求眼见

(1) 神是自隐的神，神也常藉此试验人——四十昼夜没有动静。

(2) 神是忌邪的神，神要人单单倚靠神——当时，云柱火柱均在，只是不见摩西，神原是盼望他们学习只倚靠神。

(3) 因此当凭信向前而不凭感觉生活——这是我们常失败的地方。

b.不可体贴人情

(1) 人当为主活着，照着主的话而活。

(2) 人不当受别人的引诱而影响对神的顺服。

(3) 专一的为主活，就得不顾人情。

c.人是软弱无能的

(1) 人想遵行律法，但不到五十天，却犯了律法。

(2) 律法所带给人的，乃是死——摩西下了山，杀死了三千人。可比较圣灵降临时，使三千人得救的事。

(3) 因此，当学习靠着基督活在神前。

五、重点

人无法遵行神的律法，人的能力是有限的。

六、疑难

1.神为何不罚亚伦，反立他为大祭司。

a.神对亚伦甚是发怒，要灭绝他，只因摩西为他祈祷，而得神赦免。

b.亚伦犯了大罪后，神还立他为大祭司，证明神的拣选不看人的行为，乃在乎神的怜悯，也证明祂的拣选是没有后悔的。

第二十八题 事奉的准备之四

——仰望神的帅领

一、经文：出三十二 30，三十五 3

二、分段

1. 摩西再次代祷（卅二 30 至卅三 6）
 - a. 摩西为百姓赎罪祷告（卅二 30~32）。
 - b. 神委托摩西领以色列民（卅二 33~35）。
 - c. 神告诉摩西，自己不领以色列民前往（卅三 1~4）。
 - d. 神告诉摩西嘱百姓摘下妆饰，百姓从之（卅三 5~6）。
2. 摩西与神相会的情形（卅三 7~11）
 - a. 摩西与神相会的地点——营外的会幕（卅三 7）。
 - b. 百姓对摩西去朝见神的态度——一起敬下拜（卅三 8~10）
 - c. 神与摩西相会的光景——好像人与朋友说话（卅三 11）
 - d. 摩西朝见神时的帮手——约书亚（卅三 11）。
3. 摩西第三次的代祷及结果（卅三 12 至卅四 3）
 - a. 摩西求神指示祂的道（卅三 12~13）。
 - b. 神说必亲自使摩西得安息（卅三 14）。
 - c. 摩西说，若为蒙恩，就求与之同行（卅三 15~16）。
 - d. 神答应同去（卅三 17）。
4. 摩西第四次的代祷及结果（卅三 18 至卅四 10）
 - a. 摩西求神显出荣耀（卅三 18）。
 - b. 神示见荣耀之法——藏在盘石穴中（卅三 19~23）。
 - c. 神叫摩西复制法版，再次上山（卅四 1~3）。
 - d. 摩西上山（卅四 4）
 - e. 耶和华宣告其圣名（卅四 5~7）。
 - f. 摩西求神同行并以百姓为产业（卅四 8~9）。
 - g. 神立约允行奇妙的事（卅四 10）。
5. 神重提诫命（卅四 11~26）
 - a. 不可与迦南地居民立约，不可拜他们的神（卅四 11~17）。
 - b. 要守无酵节（卅四 18）。
 - c. 要以头生的归神（卅四 19~20）。
 - d. 要守安息日及三节期（卅四 21~24）。
 - e. 要注意献祭禁例（卅四 25~26）。

- (1) 不可把祭血与酵饼同献。
- (2) 逾越节的祭物，不可留到早晨。
- (3) 地里首先初熟之物，当送到神殿中。
- (4) 不可用山羊羔母的奶煮山羊羔。

6. 神再提十条诫（卅四 27~28）

- a. 神以此立约。
- b. 摩西在神前四十昼夜。
- c. 神写十条诫命于法版上。

7. 摩西下山（卅四 29~35）

- a. 手拿法版，脸面发光，百姓怕挨近他。
- b. 摩西叫官长百姓来，把神的话吩咐他们。
- c. 摩西说完了话，就用帕子蒙上脸。
- d. 摩西进到神前，就揭去帕子。

8. 摩西吩咐守安息日（卅五 1~3）

三、要节

三十四 6~7「耶和华在他面前宣告说：『耶和华，耶和华，是有怜悯、有恩典的神，不轻易发怒，并有丰盛的慈爱和诚实。为千万人存留慈爱，赦免罪孽、过犯和罪恶，万不以有罪的为无罪，必追讨他的罪，自父及子直到三四代。』」

三十三 17「耶和华对摩西说：『你这所求的我也要行，因为你在我眼前蒙了恩。』」

四、信息

1. 摩西的代祷——为百姓求赦免

- a. 代祷的原因——百姓犯了大罪。
- b. 代祷的对象——耶和华神。
- c. 代祷的态度——忧伤恳切。
- d. 此次代祷的特点——愿以自己为代替。

- (1) 摩西认识神的救赎法是借着代替。
- (2) 摩西知道要为百姓赎罪，就当有代替。
- (3) 摩西因为爱百姓就甘愿牺牲自己。

① 他为了救他们曾牺牲了埃及的享受。

② 他为了救他们曾牺牲神给他个人的祝福（卅三 9~13）。

③ 现在他再次以自己为祭——「……不然求你从你所写的册上，涂抹我的名。」

- (4) 摩西就因此而成了主耶稣作我们中保的预表。

2. 摩西的祷告——仰望神的帅领

a.神的托付

(1) 摩西的代祷，没有得到神正面的答应。

- ① 神不以他为代替。
- ② 然而神却没有灭绝以色列人。

(2) 摩西的代祷，反带来了神的托付。

- ① 要摩西帅领以色列人前往。
- ② 并告不与之同去。

b.摩西祷告的题目——求神继续亲自帅领前往

(1) 他认识自己的无能

① 他提醒神说「你按名认识了我。」

I.你认识我摩西是从水中被拉上来的一个，是被你救出来的人。

II.你认识我摩西还需要你继续的拯救。

III.因此我怎能去帅领百姓呢？

② 他提醒神自己不过是一个蒙恩的人。

I.既是蒙恩可见有需要蒙恩的地方。

II.既是蒙恩就求继续赐恩。

③ 他提醒神自己还有需要。

I.还需要明白神的道。

II.还需要认识神。

III.还需要更多的蒙恩。

④ 他提醒神百姓不是他的。

I.神虽叫他将百姓领上去，但这不是自己的事，是神吩咐的。

II.他求神想到这民是神的，不是他的。

(2) 他仰望神的帅领

① 他提醒神当时既没说明谁与之同去，自然是神自己了。

② 他提醒神若不继续同去，何必领我们出来。

③ 他提醒神若不同去，人如何知道神恩待了百姓呢。

④ 他提醒神若不同去，百姓与万民没有分别了。

c.他祷告的方法——抓住神的话

(1) 抓住「我在你眼前也蒙了恩」。

① 为此求神继续赐恩。

② 为此求神显明蒙了恩——即与之同去（见卅三 16 之说法）。

(2) 抓住「将这百姓领上去」。

① 为此求神想到这百姓是谁的。

② 为此求神使「这百姓」与万民有分别——要使之有分别的惟一方法，就是神亲自帅领他们

同去（卅四 16）。

d. 祷告的结果

- (1) 因他承认自己无能，神允许必亲自去，使他得安息。
- (2) 因他仰望神的帅领，神允许也要同行。

e. 祷告答应的原因。

- (1) 因摩西蒙了恩——不是因摩西好。
- (2) 因神认识摩西——愿让神显出荣耀。

3. 摩西的追求——认识神的荣耀。

a. 摩西追求的心——求神显出神的荣耀给他看。

b. 神的答应

- (1) 神说明答应的原因——因怜悯。
- (2) 神指明得见荣耀的路
 - ① 要在基督里——要藏在盘石穴中。
 - ② 要让神手先做工——先遮掩，收回后才可见神荣。

c. 神显现之时候及地点

- (1) 早晨
- (2) 山上
- (3) 当摩西单独亲近神时。

d. 神显现的方法——借着祂的名

- (1) 人认识神的名就认识神自己。
- (2) 神名显出神的慈爱及公义。

e. 摩西抓住时机的代祷。

- (1) 摩西虽是追求认识神，但当祂认识神是慈爱公义时，他就俯伏求告神。
- (2) 他代祷的方法还是抓住神的话。
 - ① 「我若在你眼前蒙恩。」
 - ② 「耶和华……赦免罪孽，过犯和罪恶。」
- (3) 他祷告的题目还是
 - ① 仰望神的帅领
 - ② 求神赦免以色列并以他们为产业
- (4) 祷告的结果
 - ① 神全部答应并再立约。
 - ② 神允许要在百姓前行奇妙的事，在外邦人前行可畏的事。

4. 摩西仰望的结果

a.摩西这三次祷告，只有一个重点，就是仰望神的帅领。

b.他这样仰望的结果

- (1) 使他自己更亲近神、更认识神。
- (2) 使以色列人得到赦免。
- (3) 使神允许再帅领他们同去。
- (4) 使神的荣耀借着他被显明。

5.应有的学习

a.该看见自己是无能的。

b.要事奉神还得仰望祂的帅领。

c.惟有这样仰望神的帅领，才能使神的荣光显明（林后三7~10）。

- (1) 那日用字刻在石头上属死的职事，尚且有荣光，何况今日属灵的职事，岂不更有荣光吗？
- (2) 若是定罪的职事有荣光，那称义的职事荣光就越发大了。
- (3) 那日的荣光原是逐渐退去的，而今日的荣光却是荣上加荣。
- (4) 那日的荣光叫人不能归向主，今日的荣光却是叫人看见主。

五、重点

在事奉神的路上，我们不只要认识己的无能还要学习倚靠神的帅领。

六、说明：营外的会幕

当山上样式的会幕未支搭之前，在营外有一个帐棚，是人求问神的地方，这会幕约在山上样式的会幕支搭之后，就废掉了。

第二十九题 事奉的准备之五

——借着神恩而奉献并与神配合

一、经文：出三十五4，三十六7

二、分段

1.摩西叫百姓献礼物（4~8）

- a.金属——金、银、铜。
- b.线料——蓝色、紫色、朱红色线及细麻。
- c.皮革——山羊毛染红的公羊皮及海狗皮。
- d.木料——皂荚木。
- e.油类——点灯的油。

f.香料——做膏油与圣香的香料。

g.宝石——红玛瑙、同别样宝石。

2.摩西示明应做之工（9~29）

3.百姓甘心乐意的奉献（20~29）

4.摩西召比撒列、亚何利亚伯及心里有智慧者，一同事奉（卅五 40 至卅六 2）

5.因礼物富余，而传命拦住献礼（3~7）

三、要节

三十五 29「以色列人无论男女，凡甘心乐意献礼物给耶和华的，都将礼物拿来，作耶和华藉摩西所吩咐的一切工。」

四、信息

1.神的心意及需要

a.神要与人同住，神要在人间支搭一个会幕。

b.虽然神能创造天地，但神却把这个会幕留给人来建造。

c.虽然神是丰富的神，却把建造这会幕一切材料留给人来奉献。

2.人的奉献

a.奉献的动机

(1) 他们听见神的吩咐——「拿礼物来」。

(2) 他们看见神的需要——要建造一个会幕，好使祂与人同住。

b.奉献的由来

(1) 他们奉献的礼物是他们向埃及人要来的。

① 当时他们极其贫苦——不然他们不会去做苦工。

② 当时他们为埃及人做苦工——工价与工作必不相称。

③ 所以神叫他们向埃及人要金器、银器（出十一 2，十二 35）。

I. 显明神的公正——做工的当得工价。

II. 为了神的使用——建造会幕

(2) 他们奉献的礼物是经过仇敌抢夺的。

① 仇敌知道神要用这些礼物建造会幕，就先引诱他们以金环铸造牛犊，结果使铸造牛犊的金环变成粉末随流失去（卅二 2~4，20~24，及申九 21）。

② 虽然如此礼物还有富余（卅六 3~7）。

c.奉献的心愿——甘心乐意

d.奉献的光景

(1) 继续的——「每早晨还把甘心献的礼物拿来」（卅六 3）。

(2) 富余的——「拿来的，富富有余」(卅六5)。

(3) 富余到被传命而拦住——「传命……这样才拦住百姓不再拿让物来。」(卅六6)

① 可见他们的甘心。

② 可见他们的摆上。

③ 也可藉此学习奉献要「及时」。

e. 奉献的能力

(1) 心是被神感动。

(2) 礼物却是神早先的赐给。

(3) 所以奉献的能力完全是借着神。

3. 人的配合

a. 配合者的资格

(1) 是神特选的

(2) 心里有智能的——就是蒙耶和华赐智能聪明叫他知道作圣所各样使用之工的。

(3) 受感的——被神的灵感动的。

b. 配合者的能力——还是借着神所赐的智慧。

c. 配合者的条件——照耶和华所吩咐的作工。

d. 配合者的学习

(1) 不再凭自己的方法。

(2) 不再凭自己的能力。

4. 应有的学习

a. 人为了神应当有所奉献。

(1) 不靠着自己的所有，乃靠着神的赐给。

(2) 不为着自己的荣耀，乃为着神的工作。

(3) 不出于勉强，乃出于甘心乐意。

(4) 不迟延等待乃乘机及时。

b. 人为了神应有所配合。

(1) 不凭着自己的热心，乃凭着神的选召。

(2) 不凭着自己的兴奋，乃照着圣灵的感动。

(3) 不凭着自己的能力，乃凭着神所赐的智慧。

(4) 不照着自己的方法，乃照着山上的样式。

c. 人奉献配合的总目标。

(1) 为了要完成神的心意。

(2) 为了要得着神的同在。

d.人奉献配合的总条件——凭着基督。

五、重点

人要奉献配合神工还得凭着基督。

第三十题 事奉的凭借——会幕——会幕的制造及建立

一、经文：出三十六 8 至四十 38

二、分段

1.制造帐幕与其中诸物及圣衣（卅六 8 至卅九 43）

a.制造会幕（卅六 8~38）

- (1) 造幕幔（卅六 8~13）——见第二十题
- (2) 造罩棚（卅六 14~19）——见第二十题
- (3) 造竖板（卅六 20~30）——见第二十题
- (4) 造板门（卅六 31~34）——见第二十题
- (5) 造幔子（卅六 35~36）——见第二十题
- (6) 造门帘（卅六 37~38）——见第二十题

b.制造帐幕内诸物（卅七 1~29）

- (1) 制造法柜（卅七 1~9）——见第十八题
- (2) 造桌子（卅七 10~16）——见第十九题
- (3) 造灯台（卅七 17~24）——见第十九题
- (4) 造香坛（卅七 25~29）——见第二十五题

c.造外院诸物（卅八 1~8）

- (1) 造燔祭坛（卅八 1~7）——见第二十一题
- (2) 造洗濯盆（卅八 8）——见第二十五题

d.造幕院（卅八 9~20）

- (1) 造院帷（卅八 9~17）——见第二十二题
- (2) 造院门（卅八 18~20）——见第二十二题

e.核计所献的金、银、铜（卅八 21~31）

f.做圣衣（卅九 1~31）

- (1) 做以弗得（卅九 1~7）——见第二十三题
- (2) 做胸牌（卅九 8~21）——见第二十三题

- (3) 做外袍（卅九 21~26）——见第二十三题
- (4) 做内袍等（卅九 27~29）——见第二十三题
- (5) 做圣冠牌（卅九 30~31）——见第二十三题

g. 幕工造成核计对象（卅九 32~43）

2. 建立会幕（四十 1~33）

- a. 神晓谕摩西立起帐幕，并示明诸物存放地位、次序（四十 1~8）。
- b. 神晓谕摩西要膏帐幕及诸物使之成圣（四十 9~11）。
- c. 神晓谕摩西膏亚伦及其子，使之任职（四十 12~15）。
- d. 摩西照所吩咐的行（四十 16~33）

3. 神的荣光充满帐幕（四十 34~38）

- a. 会幕立起，神的云彩遮盖会幕，神的荣光就充满帐幕（四十 34~35）。
- b. 神藉帐幕上的云彩引领百姓（四十 36~37）。
- c. 神藉云彩与以色列人同在（四十 38）。

三、要节

三十九 32「帐幕就是会幕，一切的工就这样作完了，凡耶和华所吩咐摩西的，以色列人都照样作了。」

四十 15「摩西这样行，都是照耶和华所吩咐他的。」

四十 34「当时云彩遮盖会幕，耶和华的荣光就充满了帐幕。」

四十 38「日间耶和华的云彩是在帐幕以上，夜间云中有火，在以色列全家的眼前，在他们所行的路上都是这样。」

四、信息

1. 一点说明

- a. 当以色列人在事奉上被神准备过后，我们就看见他们开始制造会幕与其中对象及圣衣。
- b. 这些制造的方法均照山上的样式。
- c. 等到他们制造完毕，立起会幕来时，虽然他们的事奉还没正式开始，但神的荣光却充满了他们，神的目的完成了。

2. 帐幕的制造

- a. 制造的图样——神启示的
- b. 制造的材料——神赐给以色列人而供给他们奉献的
- c. 制造的工人——神召的有工头、有同工，彼此配搭，也有管理者（卅八 21）。

- (1) 有工头、有同工。
- (2) 彼此配搭。
- (3) 有管理者（卅八 21）。

d.制造的光景

- (1) 没有自己的方法——连着几章圣经没有一处记载比撒列说过一句话，除了他们告诉摩西，百姓所献富富有余之外。
- (2) 完全照着神的吩咐——「是照耶和华所吩咐摩西的」一句，曾用了多次。

e.制造的次序

- (1) 先造会幕——说到基督如何成了人。
- (2) 再造幕内诸物——说到这位道成肉身的基督充满了神一切的丰满。
- (3) 继造外院诸物——说到这位道成肉身的基督如何为我们被杀献祭，如何作了审判洁净人的光。
- (4) 续造幕院——说到这位被杀献祭又有审判之光的基督，如何成了我们得救的根源，救恩的门。
- (5) 最后做圣衣——说到这位成了我们救恩的基督，又如何升到天上，做我们的大祭司，并领着我们一同事奉神。

f.制造的教训——整个帐幕制造的教训只有一点，一切都是基督，我们是凭着祂才能事奉神。

3.会幕的立起

a.立起会幕的命令——出于耶和华。

b.立起会幕的日期——正月初一日。

- (1) 这是一个新的起头（见第六题之参考）。
 - ① 过去的以色列人是没有中心的、散漫的。
 - ② 现在他们有了中心（会幕），也不散漫了（安营有一定的地位方向）。
- (2) 这也是一个新的转变
 - ① 过去神以云柱、火柱引领他们。
 - ② 现在神以云彩遮盖引领他们。
- (3) 这更是一个事奉的起头。
 - ① 过去没有事奉。
 - ② 今后有正式的献祭、点灯、陈饼、烧香。

c.立起会幕的工人——摩西。

d.立起会幕的原则——照耶和华所吩咐的。

- (1) 神先晓谕摩西。
- (2) 摩西立起会幕时，圣经中八次说：「是照耶和华所吩咐他的」（四十 16、19、21、23、25、27、29、32、一次是总说，其他七次是作一件事说一次）。

e.立起会幕的程序：

- (1) 安上带卯的座——为圣徒立好救恩的根基。
- (2) 立上板——把圣徒召来使之得救。
- (3) 穿上门——把圣徒全体联络得合式。
- (4) 立起柱子——建立基督的身体。
- (5) 将帐幕盖上——加上荣美。
- (6) 搭罩棚——加上保护。
- (7) 盖上顶盖——成为在地上的见证。

f. 安放对象的程序。

- (1) 把法柜放进会幕，挂上幔子——祂是那隐藏在父怀中的独生子。
- (2) 把桌子放在会幕外北边前——祂成为我们的享受。
- (3) 把灯台放在会幕内，幔子外南边——祂成为我们的亮光。
- (4) 把香坛放在会幕内，幔子前——祂成为我们的悦纳。
- (5) 把燔祭坛放在会幕前——祂成为我们的救赎。
- (6) 把洗濯盆放在会幕与坛中间——祂成为我们的圣别。
- (7) 把院帷院门立在会幕和坛四围——祂成为我们的义。

g. 立起帐幕的结果。

- (1) 神的云彩遮盖了会幕。
 - ① 神藉此与人同住。
 - ② 神作了以色列人的保护。
 - ③ 神作了以色列人的引导。
- (2) 神的荣光充满了帐幕。

4. 神的目的达到了

a. 到此神与人同住的目的达到了。

- (1) 神救赎以色列人的目的达到了。
- (2) 所以，出埃及记就结束了。

b. 一个新的起头开始了。

五、重点

神救赎人的目的，乃是要与人同住，而这件事还是像救赎一样，借着基督来完成。

六、参考：立起会幕至以色列人离开西乃的大事记。

1. 出埃及第二年正月一日，立起会幕。
2. 耶和华在会幕中晓谕摩西献祭之例（利一 1 至八 2）。
3. 摩西膏抹帐幕及其一切器具，使之成圣（利八 10）。

- 4.摩西膏抹外院诸物，使之成圣（利八 11）。
- 5.摩西使亚伦及其儿子承接圣职，共行礼七天（利八 1~36）。
- 6.第八日大祭司正式献祭，耶和華显现，有火降下焚烧祭物（利九 1~22）。
- 7.拿答、亚比户因献凡火而倒毙（利十）。
- 8.从第一天起，每支派首领前来行奉献坛之礼共十二天（民七 1~88）。
- 9.正月十四日，守逾越节（民九 1~5）。
- 10.二月初一日数算人民并告安营、行程法则（民一 1 至十 10）。
- 11.二月十四日部分人守逾越节（民九 6~14）
- 12.二月二十日云彩上收，以色列人起行（民十 11）。

第三十一题 事奉的凭借

——会幕二——会幕总论

一、经文

出四十 1~38；来八 2，九 1~12；启二十一 3

二、要节

启二十一 3：「我听见有声音从宝座出来说：『看哪！神的帐幕在人间，祂要与人同住，他们要作祂的子民，祂要亲自与他们同在，作他们的神。』」

三、说明

1.我们根据出埃及记的秩序曾把会幕及会幕内对象个别的看过，然而对于会幕的整体，还未加多少注意。

2.会幕的整体，乃是到了出埃及记四十章才提出来的。

3.因此，当我们看过会幕的制造建立之后，可以就序看一下会幕的整体。

4.对会幕整体，我们不妨分三个题目来看：会幕总论、会幕预表、会幕经历。

5.因为「出埃及记」的分段在第三十题里已完全分析完毕，故今后数题不再有分段，经文要节也选有关于题目的，不只限于出埃及记。

6.这样这几题可成为独立的题目，也可算为第三十题的补充，为了方便我们把题目都归在「事奉神的凭借——会幕」之下。

四、信息

1.圣经中所提到的会幕

a.第一个会幕——神要以色列人造的

- (1) 是属于会众的。
- (2) 是华美的。
- (3) 是在营中央。
- (4) 是属地的物质。
- (5) 是暂时的。
- (6) 是照真会幕造的
- (7) 是含有预表的。

b.第二个会幕——是摩西支搭的（出卅三 7~11）。

- (1) 是属于摩西的——也许只有他与约书亚能进去。
- (2) 是简单的。
- (3) 是在营外的。
- (4) 是临时的。
- (5) 不是神所盼望的——所以神叫摩西再造一个。

c.第三个帐幕——天上的真帐幕。

- (1) 是主所支的（来八 2）
- (2) 是属天的（来九 11）——不属乎这世界。
- (3) 是更大更完备的（来九 11）。
- (4) 是永远的。
- (5) 是真实的。
- (6) 是第一个会幕的样式（来八 5，九 23~24）。
- (7) 是今天在上天（来八 4，九 23；启十一 19），将来要显在人间的（启廿一 3）。

2.会幕的由来——以下会幕，均指神要以色列人造的那个。

a.先有神在山上把样式指示摩西。

b.后有摩西下山，吩咐人照着制造。

(1) 制造的时间——约在以色列人出埃及后第六个月开始（见出埃及大事记）至年底完工，为时约半载。

① 是以色列人蒙救赎后的产物。

② 是以色列人失败后的产物——（拜牛犊后的产物）——认识自己后的产物。

(2) 制造的地点——西乃山下

① 是神宣布公义律法的地方。

② 是神数示要「与人同住」的地方。

(3) 制造的材料

① 是从仇敌那儿掳来的。

② 是以色列人甘愿奉献的。

(4) 制造的工人

- ① 是神选召。
- ② 是有神灵充满的。

3.会幕的名称

- a.圣所（出廿五 8）
- b.帐幕（出廿五 9）
- c.会幕（出廿七 21，卅九 32）
- d.耶和华的帐幕（利十七 4）
- e.法柜的帐幕（民十 11）

f.属世界的圣幕（来九 1）（此处世界指地说，意属地上物质的圣幕不是指精神说，不然既属世界，怎能为圣。）

4.会幕的构造及内容

- a.以院帷院门围成一个范围，此范围总称帐幕也称会幕。
- b.帐幕内分外院及圣所二部分。
- c.外院内有铜祭坛、洗濯盆二物。
- d.圣所是用竖板及门帘围成的一个范围，上盖有细麻、幔子、山羊皮幔子、公羊皮及海狗皮四层。
- e.圣所内用绣上基路伯的幔子把圣所分为二间：外间称为圣所，里间称为至圣所。
- f.圣所内近幔子处有香坛，南北两面分置灯台及桌子。
- g.至圣所内只有约柜一物，约柜里有法版、吗哪及发芽的杖，约柜上有施恩座及基路伯。
- h.根据这些，可这样分三层：
 - (1) 外院——以院帷为界，内有燔祭坛、洗濯盆。
 - (2) 圣所——以竖板、门帘为界，内有香坛、桌子及灯台。
 - (3) 至圣所——以幔子为界，内有约柜。

5.会幕的布置

a.约柜、香坛、灯台、桌子、洗濯盆及燔祭坛，六件物体，加上院门的布置格式适为一十字架形状，这正证明十字架乃是神与人交通唯一路径。

b.在十字架形的横在线，为桌子与灯台，表明圣徒在地上的生活。

c.在十字架形的直线上，为约柜、香坛、洗濯盆、燔祭坛、院门，此表圣徒的生命，由约柜下至院门，基督如何由天而来，成为救恩的门；由院门上至约柜施恩座表圣徒如何得救蒙恩，而达到与神一致的途径。

6.会幕的重要

a.是神心头之物——是神要人为祂造的。

(1) 神亲自指定了样式。

五、参考——会幕的度量衡。

1.度

a.肘——由拐肘至中指尖，为一肘，约十八英寸。

b.虎口——由大拇指尖，至食指尖，为一虎口，约九英寸。

2.量——干量

a.俄梅珥——约合四升。

b.伊法——十俄梅珥为一伊法，约四斗。

c.贺梅珥——十伊法为一贺梅珥，约合四石。

3.量——液量

a.欣——约一又三分之一加仑。

b.罗革——十二罗革为一欣。

c.罗特——约八加仑，六欣为一罗特。

4.衡

a.季拉——二十分之一舍客勒，约千分之一斤。

b.比加——十季拉为一比加，约百分之一斤。

c.舍客勒——二比加为一舍克勒，约五十分之一斤。

d.弥拿——六十舍客勒为一弥拿，约中国斤一斤二。

e.他连得——六十弥拿为一他连得，约中国斤七十二斤。

第三十二题 事奉的凭借

——会幕三——会幕的预表

一、经文

出二十五 9；来九 24，四 14 至十 25

二、要节

来九 24 「人手所造的圣所（这不过是真圣所的影像）……。」

三、信息

1.会幕预表原则

a.会幕材料的预表

- (1) 金——预表神的性情，是荣耀、尊贵、不变的
- (2) 银——表主的救赎
- (3) 铜——表神的审判
- (4) 蓝色线——属天之意
- (5) 紫色线——君尊之意
- (6) 朱红色线——流血牺牲之意
- (7) 细麻——柔细洁白，表公义、圣别
- (8) 山羊毛——表罪
- (9) 染红的公羊皮——表流血
- (9) 海狗皮——表无华美，却能抵挡艰难
- (10) 皂荚木——表人性坚硬
- (11) 点灯的油——表圣灵
- (12) 香料——表基督本身的美德
- (13) 宝石——表信徒

b. 会幕数目的预表：

- (1) 「一」——表完全
- (2) 「二」——表联合，表见证
- (3) 「三」——表合于神的标准
- (4) 「四」——表世界，表地上各等人类
- (5) 「五」——表人向神应负的责任
- (6) 「六」——表人的不完全
- (7) 「七」——表神的完全
- (8) 「八」——表新的起头
- (9) 「十」——表全备
- (10) 「十一」——表有缺欠。
- (11) 「十二」——表神的管理，最完全的数字
- (12) 「二十」——是人类负责数，四乘五
- (13) 「二十八」——是四乘七之数，表神恩临及众人
- (14) 「三十」——表合于神的完整
- (15) 「四十」——表试炼
- (16) 「半」——表不完全，表无法完全
- (17) 「七十」——表数不清

2. 会幕预表的题目

- a. 预表基督——约一 14「道成肉身，住在我们中间……」

- b. 预表教会——弗二 22 「你们……成为神借着圣灵居住的所在。」
- c. 预表信徒个人。
- d. 预表新耶路撒冷——启二十一 2~3 「我又看见圣城新耶路撒冷由神那里从天而降……看哪！神的帐幕在人间。」
- e. 预表天上的真圣所（来九 24）。

3. 会幕预表分述

a. 预表基督——详见第十八题至第二十五题。

b. 预表教会

(1) 教会的根基——银座

- ① 教会的根基乃是基督的救赎——银座的银表明的。
- ② 教会的根基稳固，永不动摇——银座的重量表明的。

(2) 教会的组成——幕板

- ① 是神人二性的信徒——是蒙了救赎坚强的人性加上神性者。
- ② 是团体的，不是单独的——共二十八块竖板表明的。

I. 是藉圣灵合一的。

(a) 圣灵乃是神的灵带着人性——是木包上金成的。

(b) 是在神的生命中合一的——是穿在金环内。

II. 是藉圣灵的恩赐建立的。

(3) 教会的组成二——棚盖

① 是蒙救赎有神性的信徒——细麻幔子表明的

I. 构成教会信徒的人性是华美的。

(a) 是柔细的——细麻所表明的。

(b) 是属天的——蓝色线所表明的。

(c) 是君尊的——紫色线所表明的。

(d) 是蒙救赎的——朱红色线所表明的。

II. 他们得救有了神性——幔子上绣上基路伯所表明的。

② 他们还有失败软弱——山羊毛幔子作棚盖的意思。

③ 他们却有中保及遮盖——染红的公羊皮所表明的。

④ 他们在宇宙中乃是一个见证——海狗皮表明的。

I. 他们无华美的外表。

II. 他们能忍受打击和摧残。

(4) 教会的地位——沙漠地

① 教会今天在地上是寄居的——会幕没有地板所表明的。

② 教会今天还在地上行走。

(5) 教会的层次

- ① 教会中的信徒可分为三种程度——会幕分三层所说明的。
- ② 信徒的程度不是等级之分，乃是经历之分——详见第三十三题。

(6) 教会的内容

- ① 基督的十字架——燔祭坛所表明的。
 - I. 叫人的罪得到解决。
 - II. 叫人本身成为灰，在神前成为馨香之气。
- ② 洁净人的圣灵——洗濯盆所表明的。
 - I. 叫人得到光照。
 - II. 叫人得以洗净。
- ③ 饱足人的生命——陈设饼的桌子所表明的。
 - I. 叫人得到饱足。
 - II. 叫人能与神来往交通。
- ④ 照明人的圣经——金灯台所表明的。
 - I. 叫人认识基督。
 - II. 叫人认识自己。
- ⑤ 馨香的代祷——金香坛所表明的。
 - I. 叫人被神悦纳。
 - II. 完成神的心意。
- ⑥ 隐藏的基督。
 - I. 是教会见证的中心。
 - II. 是教会一切的根源。

(7) 教会的界限——院帷

- ① 是一个范围——白细麻帷与门帘形成一个范围。
- ② 有极明显的分别——白细麻所说明的。
 - I. 这分别在于经历主的审判——铜座所说明的。
 - II. 这分别在于经历主的救赎——银杆所说明的。
 - III. 这分别在于经历主的称义——白细帷所说明的。
 - (a) 这称义不只是客观的也是主观的。
 - (b) 这称义就是信徒在生活行动上有了实际的改变。

(8) 教会的大门——门帘。

- ① 是敞开的——门帘没有门闩。
- ② 是藉基督进入的——门帘表基督。

c. 预表信徒个人。

- (1) 信徒个人分三层。

(一) 灵——至圣所所表明的。

(二) 魂——圣所所表明的。

(三) 体——外院所表明的。

(2) 信徒得救及长进的路——详见第三十三题。

d. 预表新耶路撒冷。

(1) 是神的帐幕——会幕就是帐幕。

(2) 有神的荣耀——会幕立起就被神的荣光充满。

(3) 有神的价值——圣城与会幕均是用精金造成。

(4) 以神为灯——圣城与会幕均无灯（除了金灯台）。

(5) 为列国中心——会幕为以色列中心所说明的。

(6) 门是不关的——会幕门帘没有闩。

(7) 为不洁净者不得进入之地——会幕的白细麻帷所说明的（启廿一 27）。

e. 预表天上的真圣所

(1) 真圣所内的物件乃是基督

① 基督是我们进去的院门。

② 基督是我们范围的院帷。

③ 基督是我们得救的根基。

④ 基督是我们救赎的祭坛。

⑤ 基督是代替我们的祭物。

⑥ 基督是光照我们的洗濯盆。

⑦ 基督是洁净我们的洗濯水。

⑧ 基督是我们享受神的果子。

⑨ 基督是我们生命的陈设饼。

⑩ 基督是我们蒙光照的灯台。

⑪ 基督是我们得滋润的油。

⑫ 基督是我们蒙悦纳的香坛。

⑬ 基督是我们馨香的圣香。

⑭ 基督是我们已经裂开了的幔子。

⑮ 基督是我们见证的约柜。

⑯ 基督是我们的施恩座。

(2) 真圣所的执事乃是基督（来四 14 至十 25）。

① 祂为真圣所的建造者（来八 2）。

② 祂为真圣所的执事（来八 2）。

③ 祂为真圣所的大祭司（来七 28，九 11）。

I. 祂的祭物乃是祂自己（九 14，十 10）。

- II. 祂的祭物除掉了罪（来九 26）。
- III. 祂祭物的血洗净了我们的良心（来九 14）。
- IV. 祂祭物的血洁净了天上的本物（来九 23）。
- V. 祂祭物的血使我们从幔子进过（来九 19、一 20）。
- VI. 祂的祭物叫我们得以成圣（来十 14）。
- VII. 祂的祭物叫我们能事奉神（来九 14）。
- ④ 祂为真圣所的管家（三 6，十 21）。
- ⑤ 祂为真圣所的中保（来九 15）。
 - I. 祂叫我们得着所应许永远的产业（来九 15）。
 - II. 凡靠着祂进到神面前的人，祂都能拯救到底（来七 22~25）。
 - III. 如今祂长远活着，替我们代求（来七 25）。

四、重点

人事奉神的凭借乃是基督。

第三十三题 事奉的凭借

——会幕四——会幕经历

一、经文：来九 1 至十 25

二、要节

来十 19~22 「……我们既因耶稣的血，得以坦然进入至圣所……。」

三、信息

1. 信徒经历基督的过程

- a. 经历基督作我们救恩的门。
- b. 接受基督为我们在十字架上的代死。
- c. 得着在基督里的地位，被神称义。
- d. 因爱而学习过奉献的生活。
- e. 在爱的激励下学习对付罪恶。
- f. 在圣灵的光照下学习对付世界。
- g. 在神话语下学习洁净自己的行为。
- h. 进而学习亲近神，享受神的同在。
- i. 逐渐学习靠着基督与神交通，享受神的丰富。

- j.逐渐学习借着基督做我们的生命，认识复活的大能。
- k.逐渐学习借着基督过审判台前被光照的生活。
- l.逐渐学习借着基督认识基督的荣耀，及自己的败坏。
- m.逐渐学习借着基督来为人代祷。
- n.逐渐学习借着基督活出种种美德，蒙神悦纳。
- o.这样十字架在他身上有更深的工作，使他成灰。
- p.这样圣灵在他身上也有更深的工作，使他被纯洁。
- q.他逐渐脱离了以己为中心的生活。
- r.他进而经历了己的破碎。
- s.他摸到了基督是一切的生活。
- t.他有那能供应人的丰富生命。
- u.他有那复活大能的权柄。
- v.他有那隐藏的光却又是审判人的亮光。
- w.他活在神的同在里与神面对面。
- x.他与神调和一致。
- y.他活出了神的荣耀。

2. 圣徒经历基督的层次——可分三层

a. 第一层——外院的经历

- (1) 靠着基督而进入——祂是院门。
- (2) 靠着基督而得救称义与神和好。
- (3) 因爱而有奉献。
- (4) 蒙光照而对付罪恶、世界，逐渐得洁净。
- (5) 经历重在整理自己的行为。

b. 第二层——圣所的经历

- (1) 靠着基督而进入——祂是会幕的门帘。
- (2) 靠着祂亲近神而事奉神。
- (3) 靠着祂享受基督为生命。
- (4) 经历基督为亮光。
- (5) 借着基督蒙悦纳。
- (6) 多在感觉里、在魂里明显的经历基督。
- (7) 逐渐认识基督，认识自己。

c. 第三层——至圣所的经历

- (1) 靠着基督而进入——基督为幔子。
- (2) 然而己必须被破碎——幔子必须裂开。

- (3) 这样才能在灵里深处经历基督自己。
- (4) 这样才能与神调和合一。
- (5) 这样才能彰显神荣。

3. 圣徒经历基督的比较

a. 第一层与第二层的比较

- (1) 在外院的圣徒工人多；在圣所的圣徒基督多。
- (2) 在外院的圣徒注重行为；在圣所的圣徒注重生命。
- (3) 在外院的圣徒靠教训（日光）过生活；在圣所的圣徒靠基督（灯台）得光照。
- (4) 在外院的圣徒靠美德作香气；在圣所的圣徒靠复活作香气。
- (5) 在外院的圣徒除掉得多，对付得多；在圣所的圣徒多增加基督，多认识基督。
- (6) 在外院的圣徒常被世界沾染（有尘土）；在圣所的圣徒不易沾染世界（不易摸到尘土）。
- (7) 在外院的圣徒不一定有神的性情；在圣所的圣徒有神的性情。
- (8) 在外院的圣徒爱热闹；在圣所的圣徒多安静。
- (9) 在外院的圣徒神的同在不明显；在圣所的圣徒神的同在明显。

b. 第二层与第三层的比较

- (1) 在圣所的圣徒是浮面的；在至圣所的圣徒是深处的。
- (2) 在圣所的圣徒是凭感觉活在神面前；在至圣所的圣徒是凭信心活在神面前。
- (3) 在圣所的圣徒是凭照出来的光活着；在至圣所的圣徒是以神为光。
- (4) 在圣所的圣徒有神的同在，却不能与神面对面交通；在至圣所的圣徒不只有神的同在，还能与神面对面相会交通。
- (5) 在圣所的圣徒有神的同在，但与神还有间隔；在至圣所的圣徒不只有神的同在，也是与神面对面。
- (6) 在圣所的圣徒所做的还是显扬的；在至圣所的圣徒一切都是隐藏的（圣所的桌子、灯台及香坛，就是至圣所里隐藏在约柜里的吗哪、法版及发芽的杖）。

4. 神的盼望——我们能进到至圣所与祂相会。

四、重点

要深处与神相交还得靠着基督。